

सेवा में,

सहायक अभियंता

-सह-

नगर निवेशक

चस नगर निगम

विषय:- भवन नक्सा स्वीकृति हेतु ऑनलाईन प्राप्त आवेदन संख्या CMC/BP/ 0053 /W07 /2024
का भू- सत्यापन के संबंध में।

महाशय,

उपरोक्त विषय के संबंध में आवेदक/आवेदिका श्री/श्रीमती- 1) श्री अमन कुमार एवं श्री अमित कुमार पति/पिता- श्री राम निवास प्रसाद के द्वारा समर्पित आवेदन भू- संबंधित दस्तावेज में अंकित खाता सं०- 27 प्लॉट - 2185 रकबा- 5 डीसमील मौजा-चास थाना संख्या- 30 में आवेदक के उपस्थिति में स्थलीय में स्थलीय जांच किया गया जिसका प्रतिवेदन निम्न प्रकार से है :-

क्र०स०	आवेदक द्वारा प्रस्तुत दस्तावेज	जांच उपरान्त पाया	अभियुक्ति
1	डिड का प्रति	संतुलन	
2	शुद्धी पत्र	संतुलन	
3	मलगुजारी रशिद	संतुलन	
4	खतियान एवं अंचल कार्यालय द्वारा निर्गत जमाबन्दी प्रमाण पत्र	संतुलन	
5	खतियान के अनुसार भूमि की प्रकृति (शासकीय/लगानीय)	लगानीय	
6	सर्वे नक्सा में भूमि की स्थिति (सही/ भ्रमक)	सही	
7	आवेदक द्वारा भूमि का मापी संबंधित जानकारी (सही/भ्रमक)	सही	
8	सर्वे नक्सा के अनुसार भूमि की प्रकृति (शासकीय/ लगानीय)	लगानीय	

उपरोक्त दस्तावेजों का अवलोकन एवं स्थलीय जांच के क्रम में भूमि का मापी करते हुए ट्रेसिंग नक्सा तैयार कर अग्रेत्तर कार्रवाई हेतु समर्पित किया जा रहा है।

अनु०:- ट्रेसिंग नक्शा मूल प्रति।

विश्वासभाजन

Dr. M. M. Palkhi
[Signature]

[Signature]
29/05/2024

अमीन

राजेश साव

अमीन -सह- स्थल निरक्षण रिपोर्ट

चास

मौजा नं०- 30

शीट नं०- 3

थाना- चास

अंचल- चास

अनुमंडल- चास

जिला- बोकारो

पू- स्वामी का नाम- श्री अमन कुमार एवं श्री अमित कुमार।

आवेदन सं०-

तफशील समपति:- जिला-बोकारों, अनुमंडल- चास, अंचल- चास, थाना-चास, अर्न्तगत मौजा- चास, मौजा नं०- 30, खाता सं०-27 में सामील प्लॉट- 2185 में रकवा-5 डिसमील कुल खरिद रकवा- 5 डिसमिल जिसे ट्रेडिंग नक्शा में लाल रंग से दर्शाया गया है।

नोट:- आवेदक द्वारा समर्पित राजस्व कागजाद में वर्णित खाता संख्या एवं प्लॉट संख्या को सर्वे नक्शा से मिलान किया गया। सही पया गया।

मुस्तकिल (रेफरेंस प्वाइंट) :- सर्वे नक्शा में वर्णित

चौहदी:-

उ०:- प्लॉट संख्या-2185 का अंश।

द०:- प्लॉट संख्या- 2185 का अंश।

पू०:- प्लॉट संख्या- 2185 का अंश।

प०:- मानव निर्मित रास्ता।

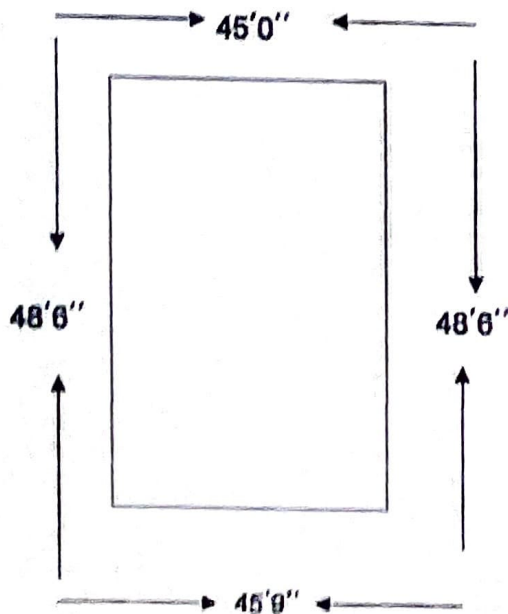

J. J. J.
29/05/2024

अमीन

राजेश साव