

Sl. No.	Type	Length	Width	Area	Description
1	DO	2.40	2.10	5.04	FULLY GLAZED DOOR
2	DO	1.80	2.20	3.96	FULLY GLAZED DOOR
3	DO	1.80	1.50	2.70	FULLY GLAZED DOOR
4	DO	1.80	1.50	2.70	FULLY GLAZED DOOR
5	DO	1.80	1.50	2.70	FULLY GLAZED DOOR

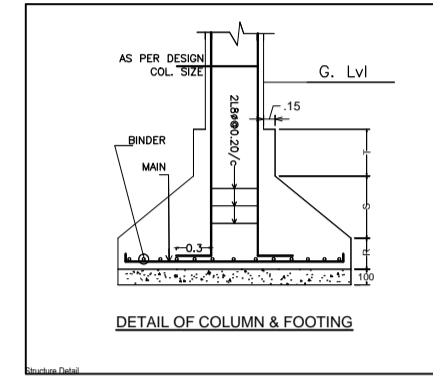
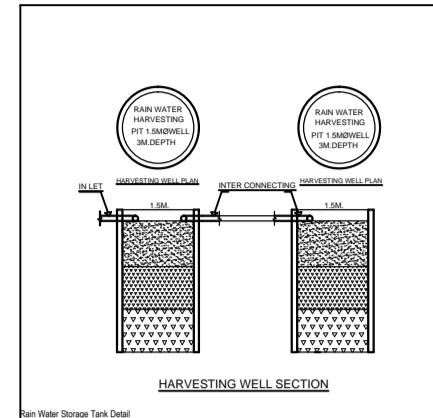

NOTE:  
1. FOUNDATION & R.C.C. AS PER STRUCTURAL ENGG. SPECIFICATION  
2. ALL DIMENSIONS IN MM.  
3. DRAWING NOT TO BE SCALED

OFFICE USE

Sl. No.	Particulars	Quantity	Rate	Amount
1	...	...	...	...
2	...	...	...	...
3	...	...	...	...
4	...	...	...	...
5	...	...	...	...
6	...	...	...	...
7	...	...	...	...
8	...	...	...	...
9	...	...	...	...
10	...	...	...	...
11	...	...	...	...
12	...	...	...	...
13	...	...	...	...
14	...	...	...	...
15	...	...	...	...
16	...	...	...	...
17	...	...	...	...
18	...	...	...	...
19	...	...	...	...
20	...	...	...	...
21	...	...	...	...
22	...	...	...	...
23	...	...	...	...
24	...	...	...	...
25	...	...	...	...
26	...	...	...	...
27	...	...	...	...
28	...	...	...	...
29	...	...	...	...
30	...	...	...	...
31	...	...	...	...
32	...	...	...	...
33	...	...	...	...
34	...	...	...	...
35	...	...	...	...
36	...	...	...	...
37	...	...	...	...
38	...	...	...	...
39	...	...	...	...
40	...	...	...	...
41	...	...	...	...
42	...	...	...	...
43	...	...	...	...
44	...	...	...	...
45	...	...	...	...
46	...	...	...	...
47	...	...	...	...
48	...	...	...	...
49	...	...	...	...
50	...	...	...	...
51	...	...	...	...
52	...	...	...	...
53	...	...	...	...
54	...	...	...	...
55	...	...	...	...
56	...	...	...	...
57	...	...	...	...
58	...	...	...	...
59	...	...	...	...
60	...	...	...	...
61	...	...	...	...
62	...	...	...	...
63	...	...	...	...
64	...	...	...	...
65	...	...	...	...
66	...	...	...	...
67	...	...	...	...
68	...	...	...	...
69	...	...	...	...
70	...	...	...	...
71	...	...	...	...
72	...	...	...	...
73	...	...	...	...
74	...	...	...	...
75	...	...	...	...
76	...	...	...	...
77	...	...	...	...
78	...	...	...	...
79	...	...	...	...
80	...	...	...	...
81	...	...	...	...
82	...	...	...	...
83	...	...	...	...
84	...	...	...	...
85	...	...	...	...
86	...	...	...	...
87	...	...	...	...
88	...	...	...	...
89	...	...	...	...
90	...	...	...	...
91	...	...	...	...
92	...	...	...	...
93	...	...	...	...
94	...	...	...	...
95	...	...	...	...
96	...	...	...	...
97	...	...	...	...
98	...	...	...	...
99	...	...	...	...
100	...	...	...	...

Color	Material
White	Plaster
Grey	Concrete
Black	Iron
Red	Brick

Category	Item	Rate	Quantity	Amount
Paving	...	...	...	...
	...	...	...	...
Margin	...	...	...	...
	...	...	...	...

Category	Item	Rate	Quantity	Amount
Basement Margin	...	...	...	...
	...	...	...	...

Category	Item	Rate	Quantity	Amount
Basement Margin	...	...	...	...
	...	...	...	...

Category	Item	Rate	Quantity	Amount
Tax & Tenement	...	...	...	...
	...	...	...	...

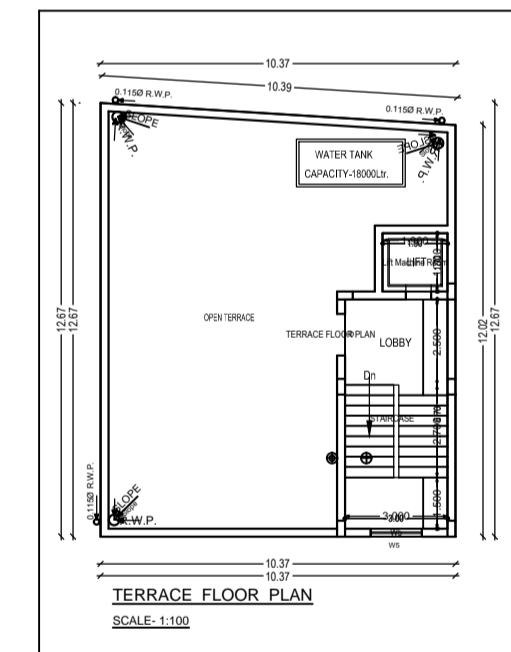
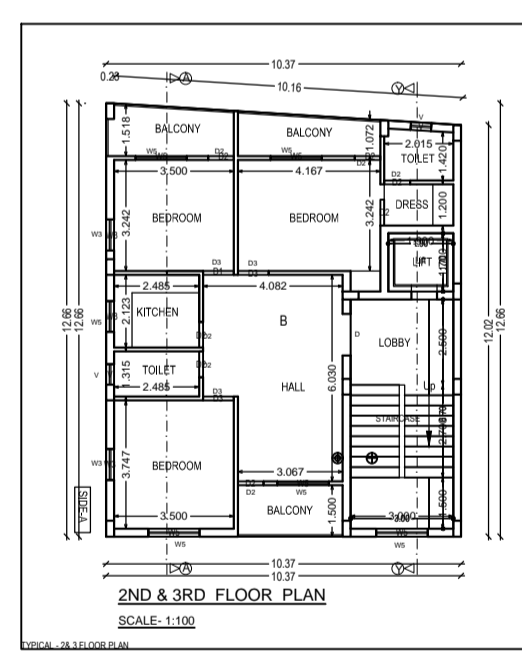
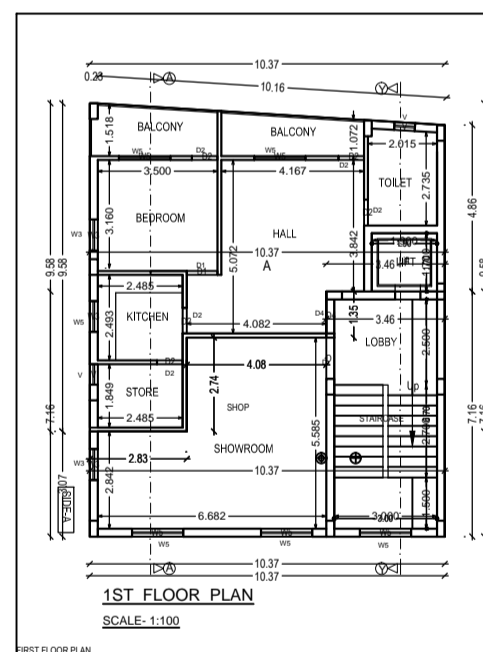
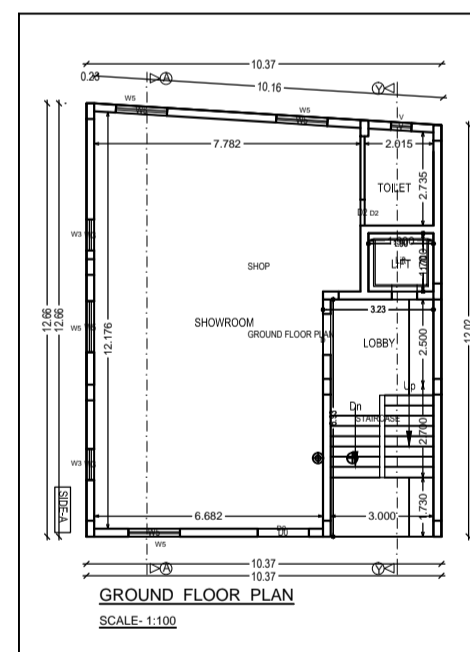
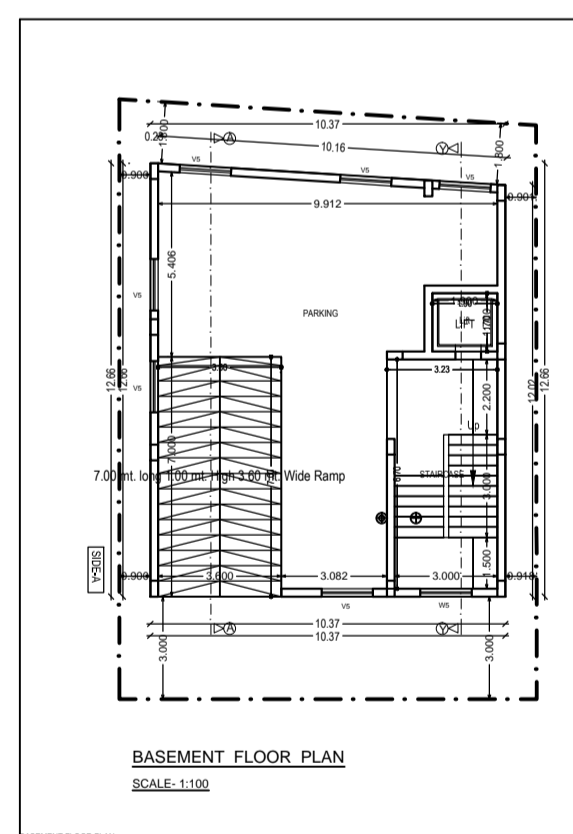
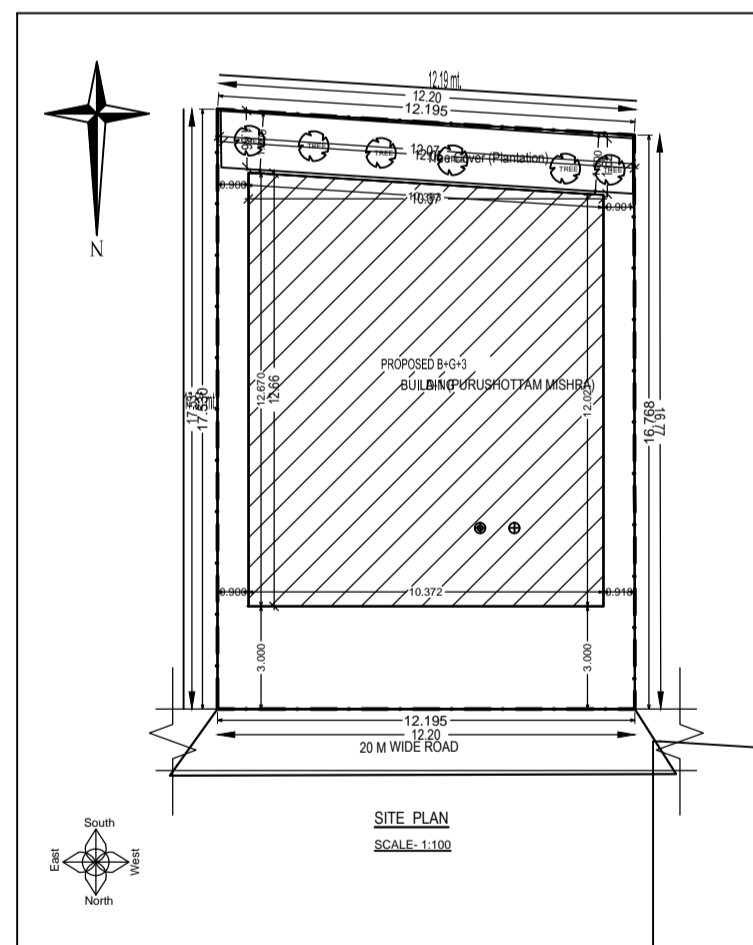
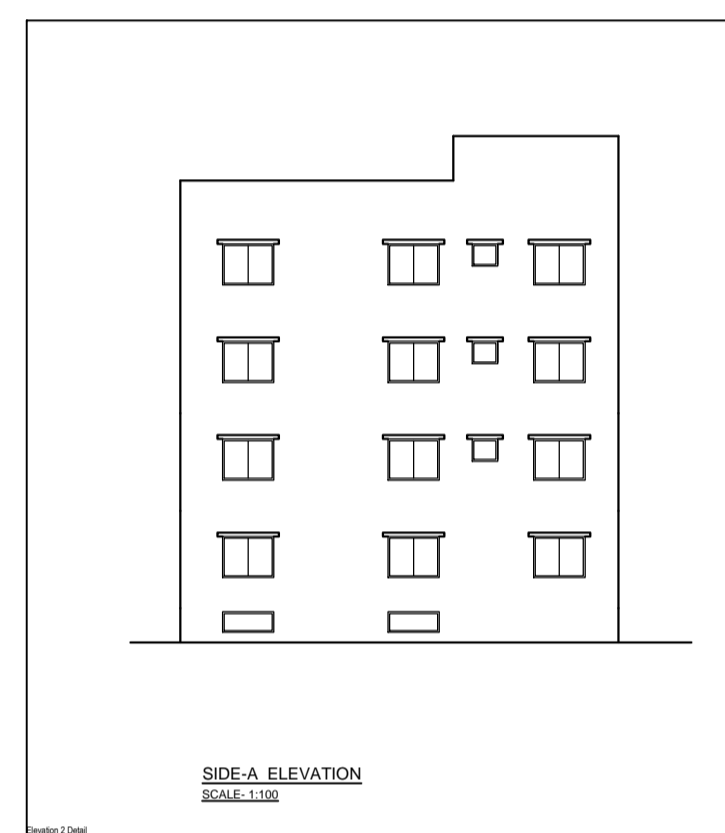
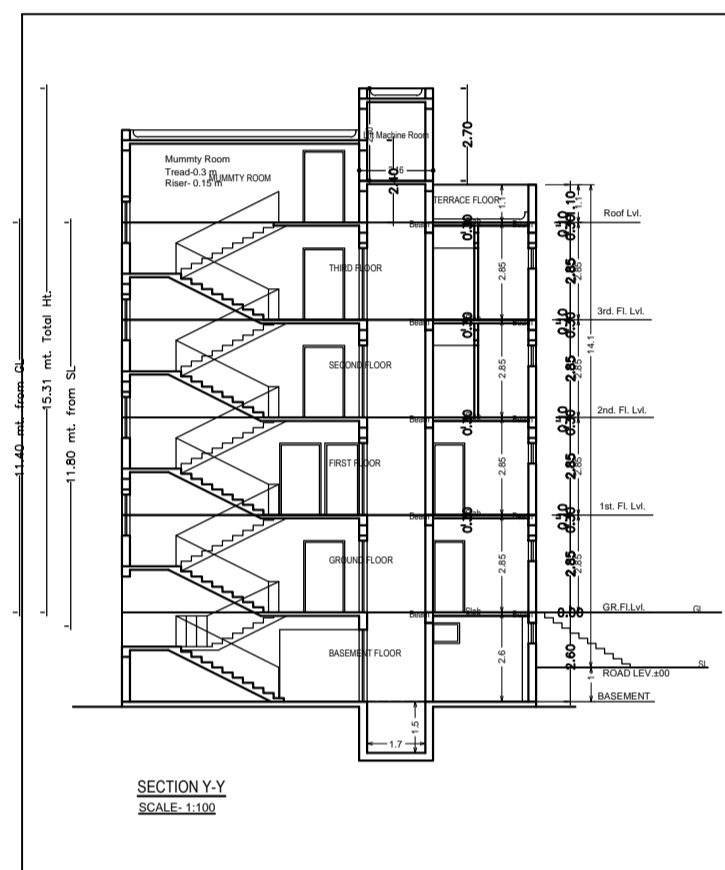

OWNER / POAH

Signature of Applicant:-

GENERAL SPECIFICATION :-  
FOUNDATION - PLAIN CEMENT CONCRETE AS PER DESIGN  
R.C.C. COLUMN FOOTING & COLUMN AS PER STRUCTURAL DESIGN.  
R.C.C. COLUMN & BEAM AS PER STR. DESIGN.  
SUPER STRUCTURE  
0.23M THK. EXT. WALL & 0.125M THK. PARTITION WALL IN CEMENT MORTAR.  
R.C.C. ROOF SLAB AS PER STRUCTURAL DESIGN.  
FLOOR - MOSAIC CAST IN SITU CERAMIC TILES DADO IN TOILET.  
INTERNAL FINISH - CEMENT PLASTER WITH P.O.P & O.B.D.  
SANTARY - VITROUS CHAINA CLAY SANTARY WARE. G.I. PIPE WATER SUPPLY.  
P.V.C. PIPE FOR SEWAGE DISPOSAL.  
DOORS & WINDOW - AS PER SCHEDULE.  
ELECTRICAL - COPPER WIRE WITH P.V.C. CONDUIT.

PROPOSED COMMERCIAL BUILDING PLAN OF

JAMSHEDPUR.

L.K. SUMAN

Reg No- J.N.A.C ENG 001(T)/2016

SHEET No- 01 / 01

L.K. SUMAN  
Office: 1, Second Floor  
Bansari Taluka Complex,  
Bansari, Jamshedpur

Building A (PURUSHOTTAM MISHRA)

Sl. No.	Particulars	Quantity	Rate	Amount
1	...	...	...	...
2	...	...	...	...
3	...	...	...	...
4	...	...	...	...
5	...	...	...	...
6	...	...	...	...
7	...	...	...	...
8	...	...	...	...
9	...	...	...	...
10	...	...	...	...
11	...	...	...	...
12	...	...	...	...
13	...	...	...	...
14	...	...	...	...
15	...	...	...	...
16	...	...	...	...
17	...	...	...	...
18	...	...	...	...
19	...	...	...	...
20	...	...	...	...
21	...	...	...	...
22	...	...	...	...
23	...	...	...	...
24	...	...	...	...
25	...	...	...	...
26	...	...	...	...
27	...	...	...	...
28	...	...	...	...
29	...	...	...	...
30	...	...	...	...
31	...	...	...	...
32	...	...	...	...
33	...	...	...	...
34	...	...	...	...
35	...	...	...	...
36	...	...	...	...
37	...	...	...	...
38	...	...	...	...
39	...	...	...	...
40	...	...	...	...
41	...	...	...	...
42	...	...	...	...
43	...	...	...	...
44	...	...	...	...
45	...	...	...	...
46	...	...	...	...
47	...	...	...	...
48	...	...	...	...
49	...	...	...	...
50	...	...	...	...
51	...	...	...	...
52	...	...	...	...
53	...	...	...	...
54	...	...	...	...
55	...	...	...	...
56	...	...	...	...
57	...	...	...	...
58	...	...	...	...
59	...	...	...	...
60	...	...	...	...
61	...	...	...	...
62	...	...	...	...
63	...	...	...	...
64	...	...	...	...
65	...	...	...	...
66	...	...	...	...
67	...	...	...	...
68	...	...	...	...
69	...	...	...	...
70	...	...	...	...
71	...	...	...	...
72	...	...	...	...
73	...	...	...	...
74	...	...	...	...
75	...	...	...	...
76	...	...	...	...
77	...	...	...	...
78	...	...	...	...
79	...	...	...	...
80	...	...	...	...
81	...	...	...	...
82	...	...	...	...
83	...	...	...	...
84	...	...	...	...
85	...	...	...	...
86	...	...	...	...
87	...	...	...	...
88	...	...	...	...
89	...	...	...	...
90	...	...	...	...
91	...	...	...	...
92	...	...	...	...
93	...	...	...	...
94	...	...	...	...
95	...	...	...	...
96	...	...	...	...
97	...	...	...	...
98	...	...	...	...
99	...	...	...	...
100	...	...	...	...

SCHEDULE OF JOINERY

Sl. No.	Particulars	Quantity	Rate	Amount
1	...	...	...	...
2	...	...	...	...
3	...	...	...	...
4	...	...	...	...
5	...	...	...	...
6	...	...	...	...
7	...	...	...	...
8	...	...	...	...
9	...	...	...	...
10	...	...	...	...
11	...	...	...	...
12	...	...	...	...
13	...	...	...	...
14	...	...	...	...
15	...	...	...	...
16	...	...	...	...
17	...	...	...	...
18	...	...	...	...
19	...	...	...	...
20	...	...	...	...
21	...	...	...	...
22	...	...	...	...
23	...	...	...	...
24	...	...	...	...
25	...	...	...	...
26	...	...	...	...
27	...	...	...	...
28	...	...	...	...
29	...	...	...	...
30	...	...	...	...
31	...	...	...	...
32	...	...	...	...
33	...	...	...	...
34	...	...	...	...
35	...	...	...	...
36	...	...	...	...
37	...	...	...	...
38	...	...	...	...