

Project Title : RAJESH SAHU AND CHANDNI DEVI

Sl. No.	Description	Quantity	Rate	Amount
1
2
3
4
5
6
7
8
9
10
11
12
13
14
15
16
17
18
19
20
21
22
23
24
25
26
27
28
29
30
31
32
33
34
35
36
37
38
39
40
41
42
43
44
45
46
47
48
49
50
51
52
53
54
55
56
57
58
59
60
61
62
63
64
65
66
67
68
69
70
71
72
73
74
75
76
77
78
79
80
81
82
83
84
85
86
87
88
89
90
91
92
93
94
95
96
97
98
99
100

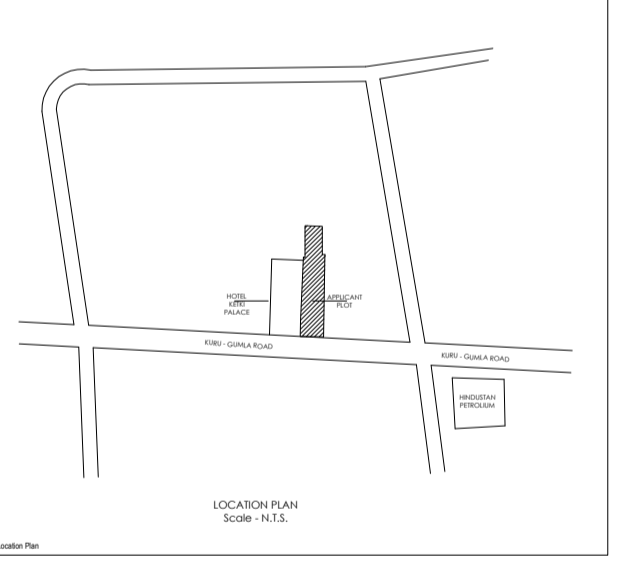
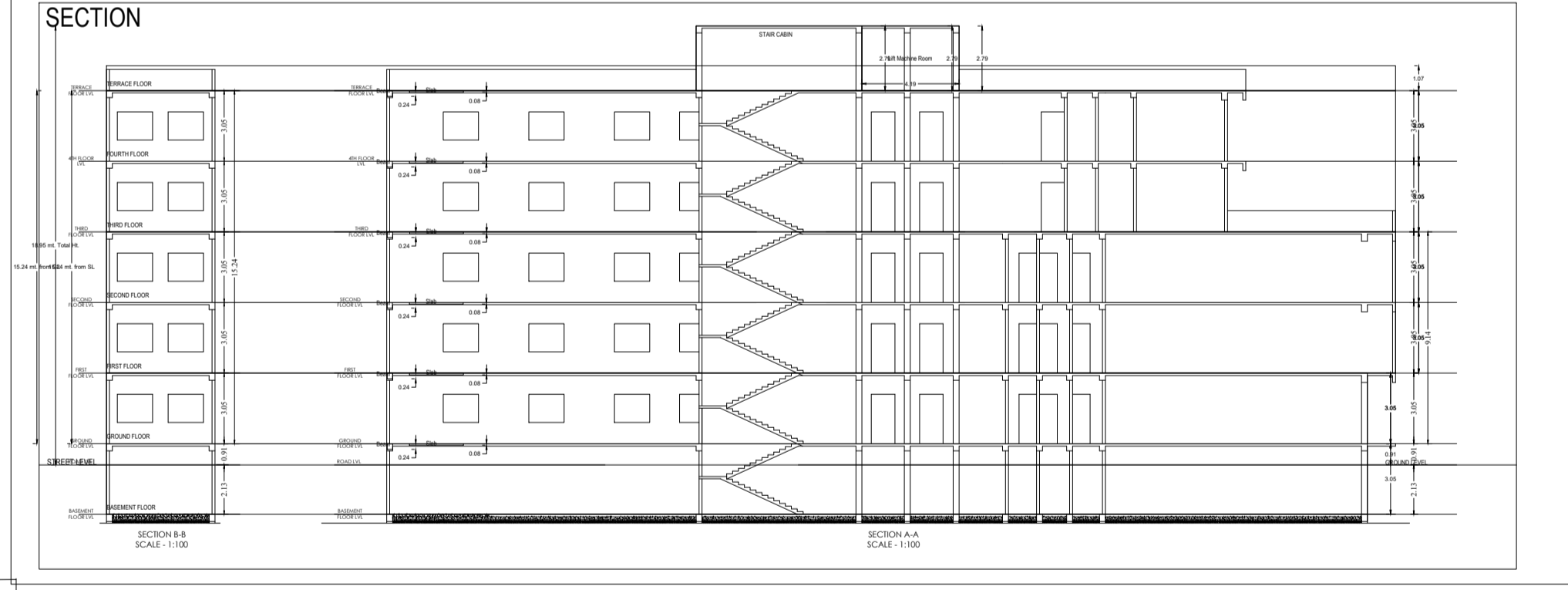
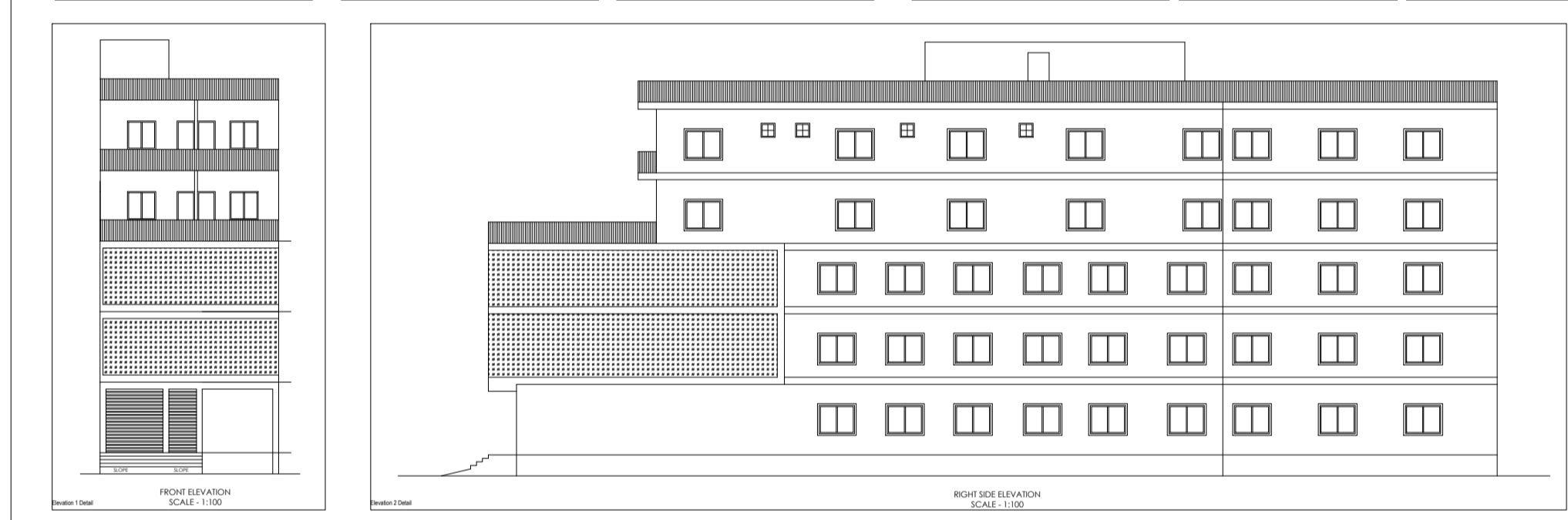
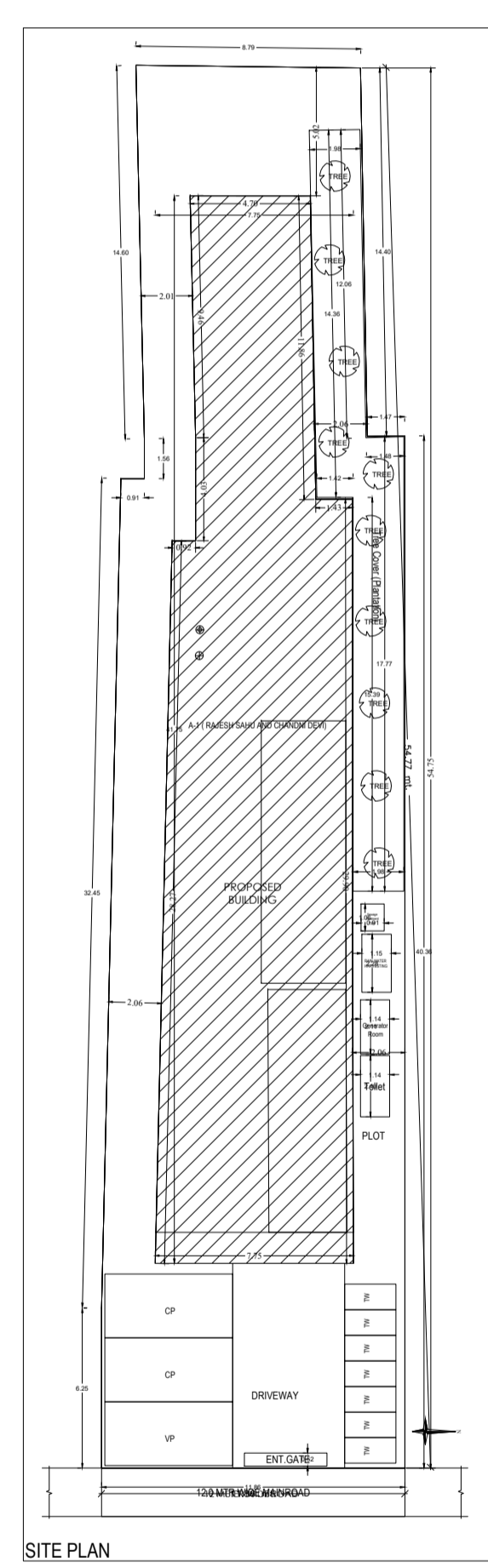
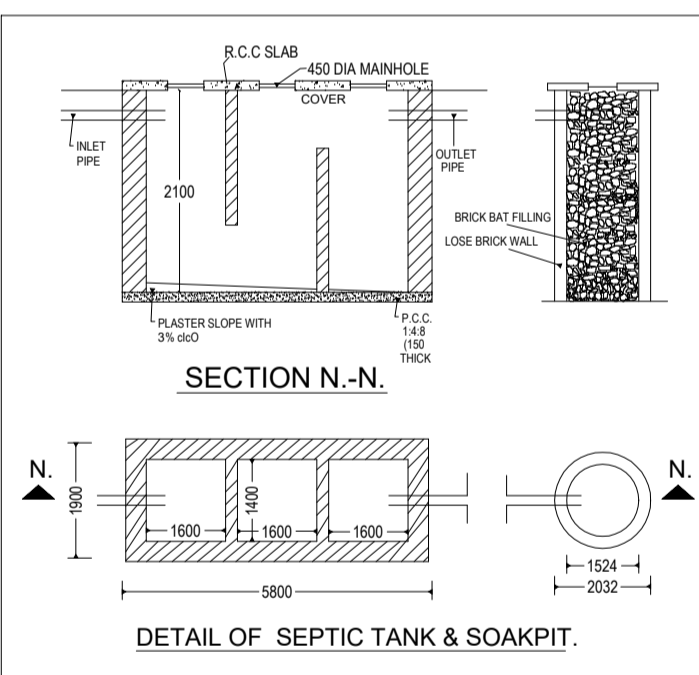
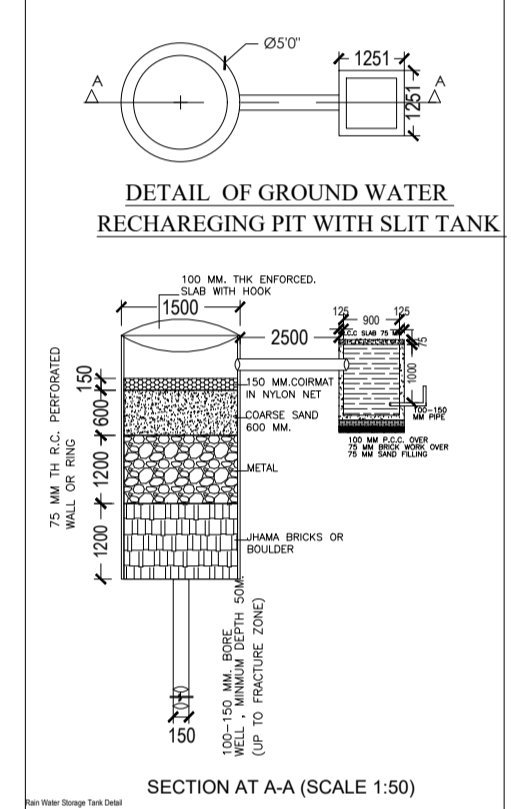
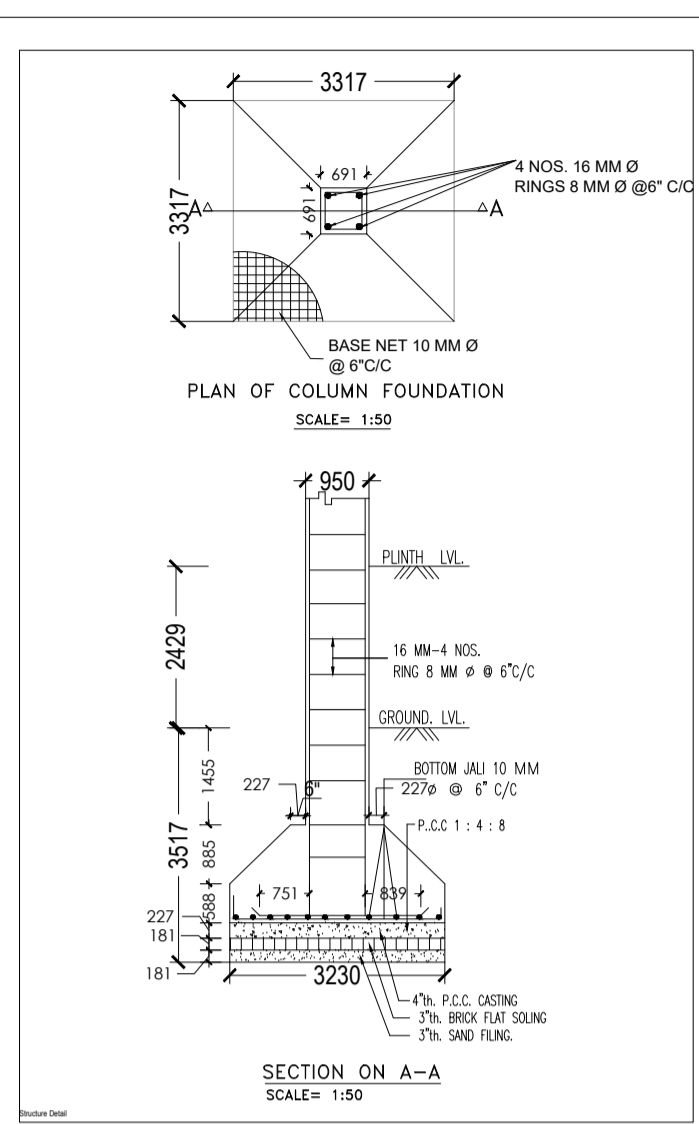
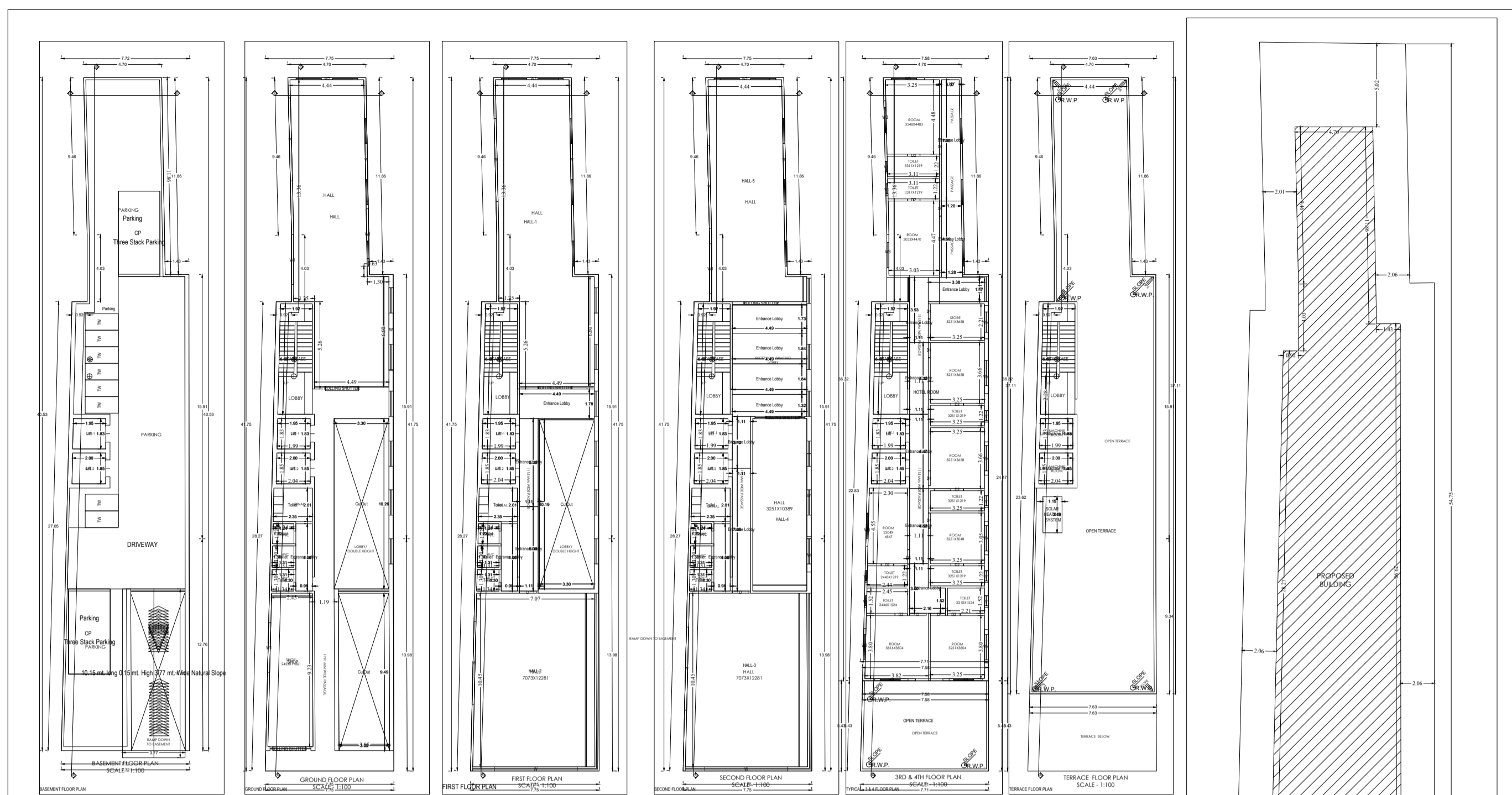

Building A | RAJESH SAHU AND CHANDNI DEVI

Part Name	Area (sq. m)	Volume (cu. m)	Weight (kg)	Volume (cu. m)	Weight (kg)
Foundation
Column
Beam
Slab
Wall
Window
Door
Roof
Other
Total

SCHEDULE OF JOINERY

Part Name	Area (sq. m)	Volume (cu. m)	Weight (kg)
Window
Door
Roof
Other
Total

Structural Table for Building A | RAJESH SAHU AND CHANDNI DEVI

Part Name	Area (sq. m)	Volume (cu. m)	Weight (kg)
Foundation
Column
Beam
Slab
Wall
Window
Door
Roof
Other
Total

COLOR INDEX

Color	Material
White	Plaster
Yellow	Paint
Blue	Paint
Green	Paint
Red	Paint
Black	Paint

PARKING CALCULATION

Part Name	Area (sq. m)	Volume (cu. m)	Weight (kg)
Foundation
Column
Beam
Slab
Wall
Window
Door
Roof
Other
Total

MARKING DETAIL

Part Name	Area (sq. m)	Volume (cu. m)	Weight (kg)
Foundation
Column
Beam
Slab
Wall
Window
Door
Roof
Other
Total

BASEMENT MARGIN DETAIL

Part Name	Area (sq. m)	Volume (cu. m)	Weight (kg)
Foundation
Column
Beam
Slab
Wall
Window
Door
Roof
Other
Total

BASEMENT DETAIL

Part Name	Area (sq. m)	Volume (cu. m)	Weight (kg)
Foundation
Column
Beam
Slab
Wall
Window
Door
Roof
Other
Total