

2658

R.H. Sale 16000/- FORW

2593

5000Rs.



श्री कल्याण प्रसाद पाण्डेय - ब्राह्मण जाति  
 कुलदेव (सत्यमेव जयते), 1880  
 श्री कल्याण प्रसाद पाण्डेय - ब्राह्मण जाति  
 कुलदेव (सत्यमेव जयते)

17/6/2009

Fee  
 A) 1600.00  
 B) 21.00  
 1608.50

Kalyan Prasad Pandey  
 17.6.2009

(1)

लेख्यकारी :- श्री कल्याण प्रसाद पाण्डेय पिता स्वर्गीय कान्ति प्रसाद पाण्डेय जाति ब्राह्मण पेसा गृहस्थी निवासी समीप छोटि राजबाड़ी हाटपाड़ा पाकुड़ थाना पाकुड़ नगर महकमा वो निबंधन कार्यालय तथा जिला पाकुड़(झारखंड)। भारतीय

लेख्यधारी :- श्रीमती गौरी देवी पति श्री नथुनी प्रसाद जाति वर्णवाल(बनिया) पेसा गृहस्थी निवासी बेलहा थाना फुलपरास जिला मधुवनी(बिहार) हाल मोकाम सदर अस्पताल प्रांगण पाकुड़, थाना पाकुड़ नगर महकमा वो निबंधन कार्यालय तथा जिला प्राकुड़(झारखंड)। भारतीय

लेख्यप्रकार :- बिक्रय केवाला (Sale Deed)

मूल्य मु० :- 1,60,000 एक लाख साठ हजार रुपये मात्र।



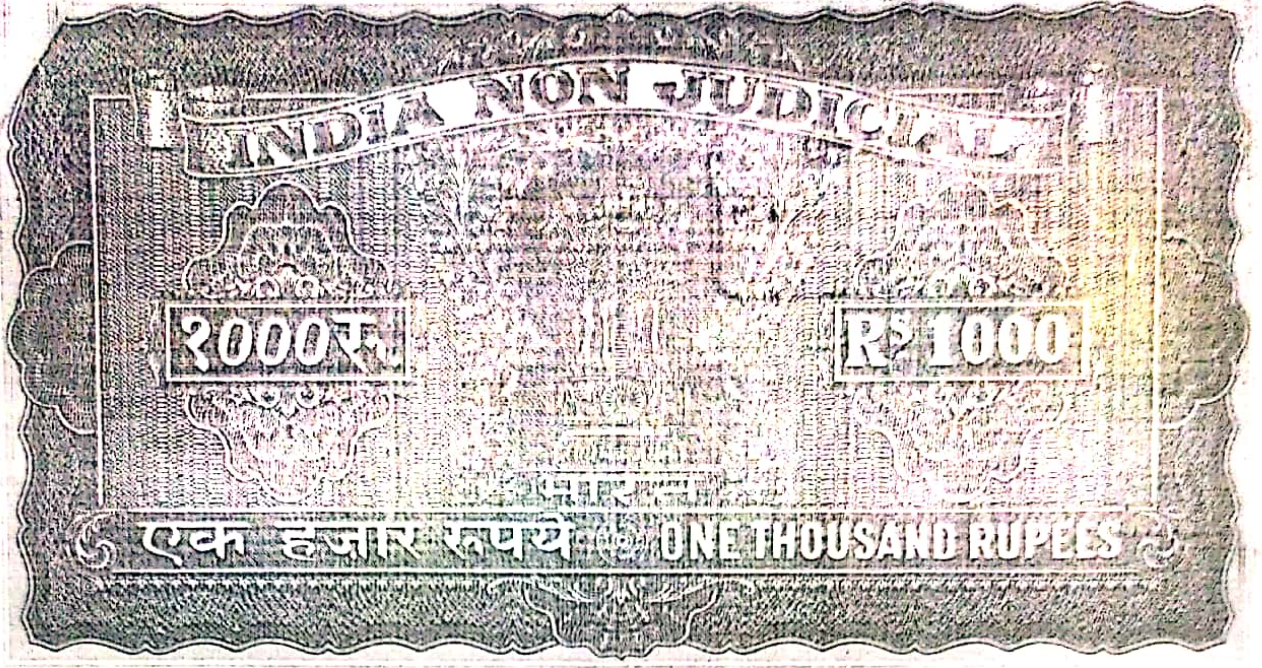

Debbar Basu & Co. Lawyers  
 17.5.2009

(2)

सम्पत्ति :- रैयती थाना पाकुड़ 128 न० मौजा पाकुड़ (नगर पालिका क्षेत्राधीन) तौ 94 खे० 1 प्लॉट 1321 न० दाग में मवाजी 0-2-0 दो कट्टा । लगान 20 पैसे जो कि झारखंड सरकार के तरफ से अंचल पदाधिकारी पाकुड़ सिरिस्ता में अदाय दिया जाता हैं। Holding No- 2181, J.B. NO- 588

तफसील :- जिला पाकुड़ थाना पाकुड़ महकमा वो निबंधन कार्यालय पाकुड़ परगने अम्बाड़ के अधिन 128 न० मौजा पाकुड़ ।

खेसरा	चौहददी	श्रेणी	रकवा
1321	उ० सुनिता देवी	धानी	0-2-0
(तेरह सौ ईक्कीस)	द० बिक्रेता निज पू० निजी रास्ता 10'+2' प० बिक्रेता निज	दोयम	
	दो कट्टा		0-2-0

अनुलग्नक नक्शा में लाल चिन्ह बिक्रीत सम्पत्ति का द्योतक हैं।



भारतीय गैर न्यायिक

एक सौ रुपये

Rs. 100

₹. 100



सत्यमेव जयते

ONE  
HUNDRED RUPEES

भारत INDIA  
INDIA NON JUDICIAL

झारखण्ड JHARKHAND

199585  
17.6.2009  
Nalayan Behera Family

(3)

विदित हो कि 0-2-0 दो कच्चा सम्पत्ति जो कि मेरे दादाजी स्वर्गीय शेषनाथ पाण्डेय के नाम से सर्वे खतियान में दर्ज सम्पत्ति उनके देहान्त में पिताजी पाकर पिताजी के देहान्त में हम पाकर आज तक दूसरे की बिना उजुर से भारहीन रूप से निर्विवाद में भोगवान हूँ। उक्त सम्पत्ति में मेरे सिवाय अन्य किसी का स्वत्व, सम्पर्क या सरोकार नहीं हैं, केवल मैं ही एकमात्र स्वत्वधिकारी एवं भोगवान हूँ। अभी अन्य स्थान पर सम्पत्ति क्रय हेतु तथा कई एक विविध कार्यों सम्पादन के लिए रूपये का अविलम्ब परमावश्यकता होने पर उक्त सम्पत्ति बेचने का प्रस्ताव किया और आप लेख्यधारी खरीदना स्वीकार किए, वह सम्पत्ति का समयोचित बाजार दाम मूल्य मु०:- 1,60,000 एक लाख साठ हजार रूपये आपलोगों से नगद लेकर उक्त सम्पत्ति आपके पास बेचा और आजही आपके दखल कब्जा में दे दिया







भारतीय गैर न्यायिक

एक सौ रुपये

Rs. 100

₹. 100



सत्यमेव जयते

ONE  
HUNDRED RUPEES

भारत INDIA  
INDIA NON JUDICIAL

झारखण्ड JHARKHAND

A 199583  
Dilip Kumar Singh  
17-6-2009

(5)

भविष्य में उक्त विक्रीत सम्पत्ति पर यदि हम या हमारा भावी वारिसान या स्थानापन्न कोई कभी किसी भी प्रकार का दावी-दावा करें या कराय वह सभी जगह तथा न्यायालय में असिद्ध, नजायज तथा नामंजुर होगा। इसमें हमारा मय भावी वारिसान का दावी-दावा नहीं रहा, करने पर सभी जगह तथा न्यायालय में नामंजुर वो नजायज होगा। अपनी तनमन तथा इन्द्रीय बुद्धि की स्वस्थता से यह विक्रय केवाला सम्पादन कर दिया कि प्रमाण रहे और समय पर काम में आवे ईसवी 2009 साल तारिख 17 जुन

शपथ पत्र संख्या :-

मेरे द्वारा मुसाविदा किया गया तथा लेख्यकारी को पढकर सुनाया तथा समझा दिया गया। डिपक कुमार सिंह 17.06.2009



भारतीय गैर न्यायिक

एक सौ रुपये

Rs. 100

रु. 100



सत्यमेव जयते

ONE HUNDRED RUPEES

भारत INDIA  
INDIA NON JUDICIAL

झारखण्ड JHARKHAND

199582  
Jharkhand Fiscal Stamp  
17.6.2019



गवाह:-







आशुतोष कुमार  
श्री. देवेंद्र प्रसाद  
वै. कलौनी पाकुड़  
17/6/09

सुरेश कुमार शंकर  
पिता = राजेश कुमार शंकर  
रामे कोवनी  
पाकुड़

Computerized by  
NISHAR Computer Print  
Pakur (Jharkhand)









# SPECIMEN FORM FOR FINGERPRINTS

Little Finger	Ring Finger	Middle Finger	Fore Finger	Thumb	Left Hand	 [Signature]
						

Nalayan Prasad Pandey  
17.6.2009

जिला कार्यालय  
[Signature]  
क्र. नं-2/93

Little Finger	Ring Finger	Middle Finger	Fore Finger	Thumb	Left Hand	 [Signature]
						

जी. टी. देवी  
9.6.2008

आब्दुल रज्जक मिश्रा  
दस्तावेज लेखक  
जिला निबंधन कार्यालय  
क्र. नं-2/98

Little Finger	Ring Finger	Middle Finger	Fore Finger	Thumb	Left Hand	

Little Finger	Ring Finger	Middle Finger	Fore Finger	Thumb	Left Hand	

प्रमाणित किया जाता है कि व्यक्ति जिनका छायाचित्र दस्तावेज में लगा है, के बायें हाथ की अंगुलियों के निशान मेरे द्वारा या मेरे सामने लिए गये हैं।

[Signature]

आब्दुल रज्जक मिश्रा  
दस्तावेज लेखक  
जिला निबंधन कार्यालय  
क्र. नं-2/98

MOUZA : PAKUR NO = 128

P. S. PAKUR

DIST PAKUR

NOT scale

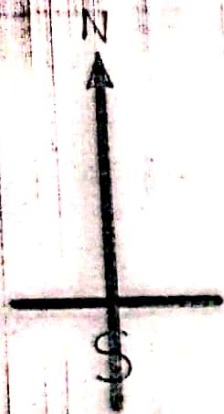
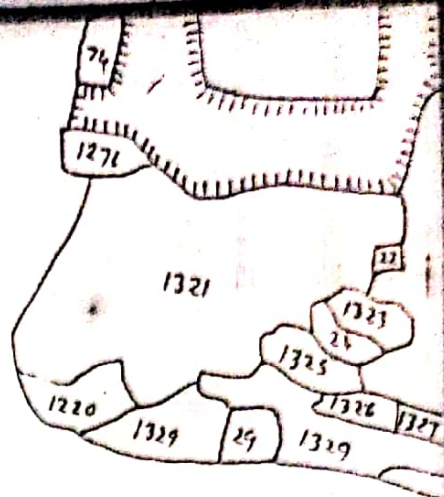

लातम से दिखाया गया दाग नं. 1321 में से  
 00-02-00 नं. 281 जमीन खरीदा जिसका  
 नाम 'सुनीला देवी' रिकॉर्ड में अंकित है

NORTH - Sunila Devi  
 SOUTH - Nij  
 EAST - Road 10'2"  
 WEST - Nij

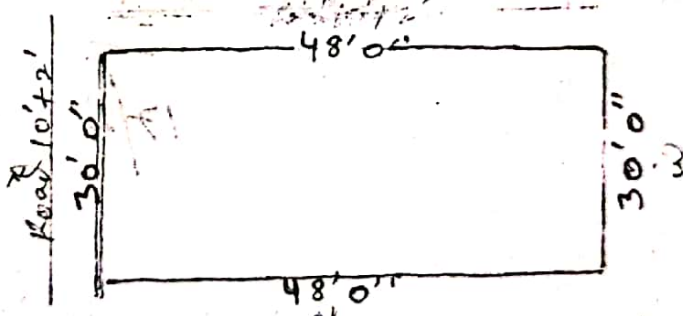

Maharaj Khandhar  
 17.6.2007  
 Hudu





निबंधन विभाग, झारखंड  
पाकुर  
आंच वर्क-सह घोषणा पत्र (विधम 114)

Token Date/Time: 17/08/2009 14:08:47

Token No 17

Document Type	Sale Deed	Presenter	Kalyan Pd Pandey	Date of Entry	17/08/2009
Presenter Name & Address	Vill - Hatpara, Ps+Dist - Pakur	DOE		Total Pages	10
Stampable Doc Value	180000	Stamp Value	8400	Book	1
Document Value	180000	Serial No	0	CNC/PNO	
Special Type					
Remarks / Other Details	Category - Other Deem				

## Property Details:

Anchal	Th.No.	Wrd/Hlk	Mauza	Kh. No.	Plot No	Plot Type	H No	Category	Area
PAKUR	12B	0	PAKUR	588	1321		2181		2 Katha

## Other Property Details:

Property Type	Th. No.	Wrd	Mauza	Location	Area	Rate	Amount

## Party Details:

SN	P Type	Party Name	Father/Husband	Occup.	Caste	PAN/F 60	Address
1	VENDOR	Kalyan Pd Pandey	Late Kans Pd Pandey	House Hold	Other		vill - hatpara, ps+dist - pakur
2	VENDEE	Goun Devi	Nathuni Pd	House Hold	Other		vill - belha, ps - fulparas (madhubani), bihar
3	Identifier	Anil Kumar	Dev Nandan Pd	Busniss	Other		at - bank colony, ps+dist - pakur
4	Witness 1	Anil Kumar	Dev Nandan Pd	Busniss	Other		At - Bank Colony, Ps+Dist - Pakur
5	Witness 1	Muran Kumar Mandal	Raj Kumar Mandal	Busniss	Other		rail colony, pakur

## Fee Details:

SN	Description	Amount
1	LL	2.50
2	A1	1,800.00
3	SP	300.00
Total		1,902.50

Kalyan Pd Pandey  
17.6.2009

उपर्युक्त प्रविष्टियाँ दस्तावेज में अंकित तथ्यों के अनुरूप हैं।

निबंधन एवं सारांश में इप्ट फार्म के अनुरूप डाटा इंट्री की गई है।

प्रस्तुतकर्ता का हस्ताक्षर  
Rahul Ke  
डाटा इंट्री ऑपरेटर का हस्ताक्षर

उपर्युक्त स्वीकार किया कल्याण पताद पांडेय ने इस दस्तावेज के निष्पादन को मेरे समक्ष

जिसकी देव नन्दन पताद

पहचान आनिल कुमार पिता देव नन्दन पताद ने की।

निवासी बैंक कॉलोनी, पाकुर पता ब्यापार निबंधन पदाधिकारी का हस्ताक्षर





निबंधन विभाग, झारखंड  
पाकुर

Token No.17 Token Date: 17/06/2009 14:08:47

Serial/Deed No./Year :2658/2597/2009

Deed Type: Sale Deed

SN	Party Details	Photo	Thumb
1	<b>Kalyan Pd. Pandey</b> Father/Husband Name:Late Kanti Pd Pandey (VENDOR) vill - hatpara, ps+dist - pakur		
2	<b>Gouri Devi</b> Father/Husband Name:Nathuni Pd (VENDEE) vill - belha, ps - fulparas (madhubani), bihar	<input checked="" type="checkbox"/>	<input checked="" type="checkbox"/>
3	<b>Anil Kumar</b> Father/Husband Name:Dev Nandan Pd (Identifier) at - bank colony, ps+dist - pakur		
4	<b>Anil Kumar</b> Father/Husband Name:Dev Nandan Pd (Witness1) At - Bank Colony, Ps+Dist - Pakur	<input checked="" type="checkbox"/>	<input checked="" type="checkbox"/>
5	<b>Murari Kumar Mandal</b> Father/Husband Name:Raj Kumar Mandal (Witness1) rail colony , pakur	<input checked="" type="checkbox"/>	<input checked="" type="checkbox"/>

Book No. ..... I  
Volume ..... 70  
Page ..... 537 To ..... 556  
Deed No ..... 2658/2597  
Year ..... 2009  
Date ..... 17/06/2009 17:50:10

District Sub Registrar

Signature of Operator

6/17/2009

<http://172.16.20.229/jars/reg/prnphoto.aspx?tid=35001>



4580

R.H. Sale 75000/- Dokim

4474

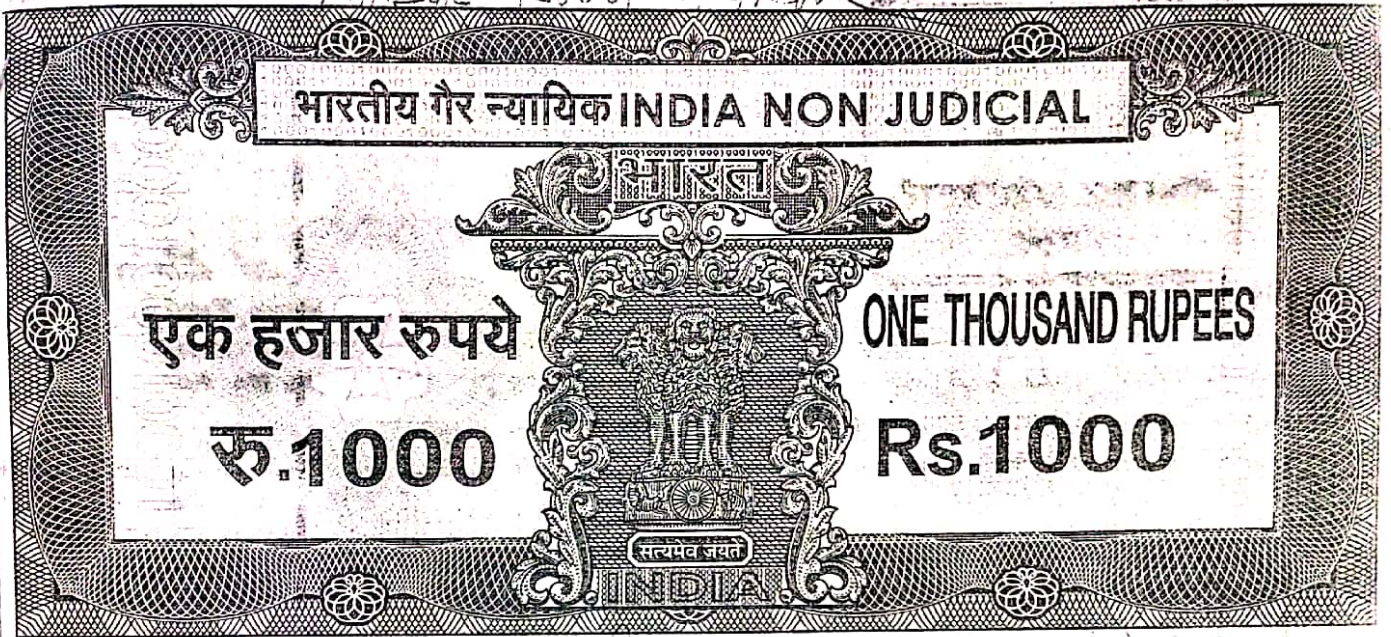
निम्न- 21 के तहत, पाहल  
जोरखण्ड, JHARKHAND

कृ. वि. पदाधिकारी, 1899

की 8 नुमांशों में से 1 नुमांश

के अधीन बंधन स्त. न. सहित

निम्न पदाधिकारी  
का

400  
 11) 250.00  
 250.00  
 250.00

804864

3000

18/10/11

(1)

लेख्यकारी :- श्री धर्मेन्द्र सिंह पिता श्री कृष्ण मोहन सिंह जाति राजपुत पेशा  
वकालती निवासी बैंक कॉलोनी पाकुड़ थाना पाकुड़ नगर महकमा  
व निबंधन कार्यालय तथा जिला पाकुड़ (झारखंड)। भारतीय PAN  
NO-AXIPS3263N

लेख्यधारी :- श्रीमति गौरी देवी पति श्री नथुनी प्रसाद जाति बनिया वर्णवाल  
पेशा गृहस्थी निवासी बेलहा थाना फुलपरास जिला मधुबनी (बिहार)  
वर्तमान में सदर अस्पताल प्रांगण पाकुड़ थाना पाकुड़ नगर महकमा  
व निबंधन कार्यालय तथा जिला पाकुड़ (झारखंड)। भारतीय

लेख्यप्रकार :- बिक्रय केवाला (Sale Deed)

मूल्य मु० :- 75,000/- (पचहत्तर हजार) रूपये सिर्फ।

सम्पत्ति :- रैयती थाना पाकुड़ 128 न० मौजा पाकुड़ (नगरपालिका क्षेत्राधीन)  
तौजी 91 खेवट 1 प्लॉट न० 1321 दाग में मवाजी (0.83डिसिमिल)  
0-0-10 दस धुर। लगान 5 पैसे जो कि झारखंड सरकार के  
तरफ से अंचल पदाधिकारी पाकुड़ सिरिस्ता में अदाय दिया जाता  
हैं।



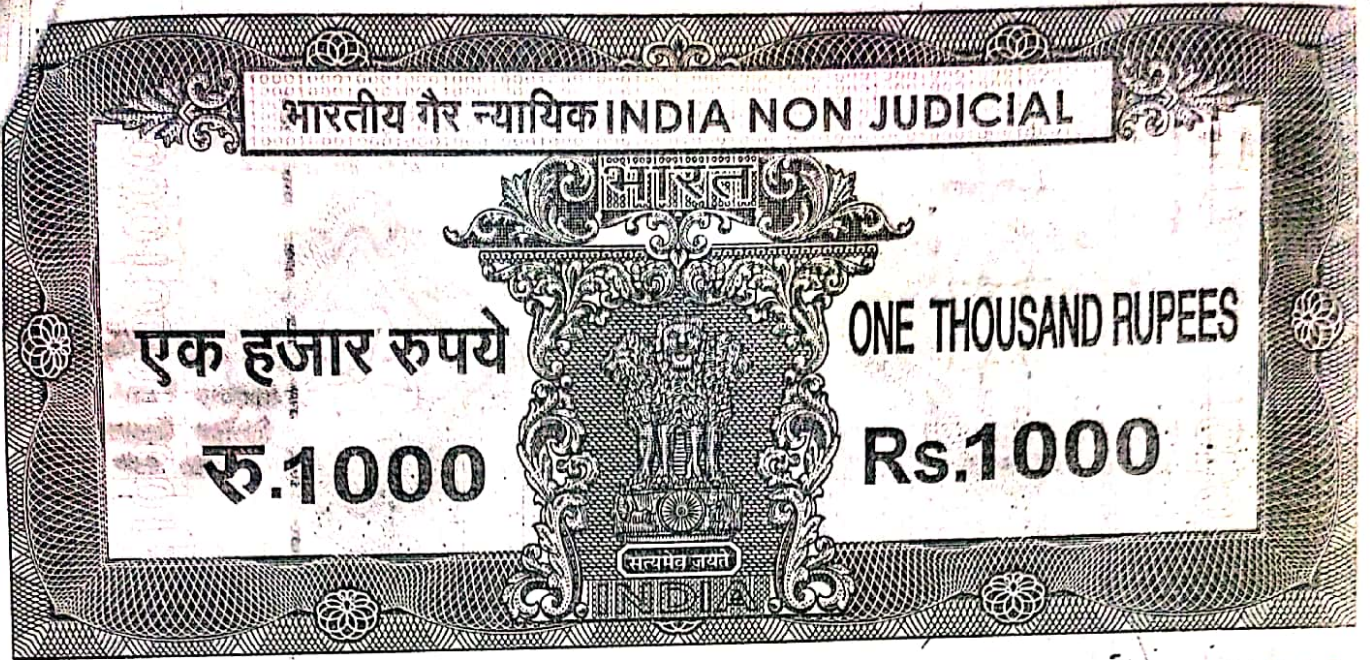

झारखण्ड JHARKHAND

804865

*[Handwritten Signature]*  
18/10/11

(2)

तफसील :- जिला पाकुड़ थाना पाकुड़ महकमा व निबंधन कार्यालय पाकुड़ परगने अम्बाड़ के अधीन 128 न० मौजा पाकुड़ स्थित।

खेसंरा	चौहददी	श्रेणी	रकवा
1321	उ० क्रेता निज	धानी	(0.83डिसिमिल)
(तेरह सौ एककीस)	द० लोकनाथ भगत पू० निजी रास्ता 2'+10'+2' प० बिक्रेता निज	दोयम	0-0-10
	दस धुर		0-0-10
	नक्शा संलग्न		

विदित हो कि उक्त (0.83डिसिमिल) 0-0-10 दस धुर सम्पत्ति जो कि मैंने पाकुड़ अवर निबंधन कार्यालय में ईसवी 2010 साल को 939 न० निबंधित केवाला द्वारा क्रय कर तथा वही निबंधन कार्यालय में ईसवी 2010 को 1112 न० निबंधित पूर्व सम्पादित केवाला लेख्य का संशोधन पत्र द्वारा पाकर आज तक दूसरे की बिना उजुर आपत्ति से निर्विवाद में भारहीन रूप से भोगवान हूँ।



भारतीय गैर न्यायिक

भारत INDIA

₹. 500



FIVE HUNDRED  
RUPEES

पाँच सौ रुपये

Rs. 500

INDIA NON JUDICIAL

झारखण्ड JHARKHAND

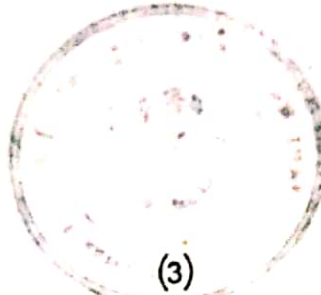

(3)

उक्त सम्पत्ति में मेरे सिवाय अन्य किसी का स्वत्व, सम्पर्क, दखल, भोग, हक, अधिकार आदि नहीं हैं केवल मैं ही एकमात्र स्वत्वधिकारी हूँ। अभी व्यापार के मुलधन संप्रसारण के लिए रुपये की जरूरत होने पर उक्त सम्पत्ति बेचने का प्रस्ताव किया और आप खरीदना स्वीकार किये वह सम्पत्ति का उपरोक्त मूल्य का सारा रुपये एक साथ नगद लेकर उक्त सम्पत्ति आपके पास बेचा और आजही उक्त सम्पत्ति आपके दखल कब्जा में देकर एककालीन आल औलाद स्थानापन्न सहित हमेशा के लिए सारा स्वत्वच्युत हुए। मैं यह बिक्रय केवाला द्वारा सभी के विदितार्थ इकरार वादा तथा घोषणा करता हूँ कि उपरोक्त बिक्रीत सम्पत्ति में मेरा जो कुछ स्वत्व, सम्पर्क, दखल, भोग, हक, अधिकार आदि था तथा बर्तमान में मेरा जो कुछ स्वत्वादि दखल भोग अधिकार आदि है वह सब कुछ आज तिथि से हमसे सम्पूर्ण रूप से रद्द व रहित होकर आज से आपका हुआ।

672906  
11/10/81



भारतीय गैर न्यायिक

भारत INDIA

रु. 500



FIVE HUNDRED  
RUPEES

पाँच सौ रुपये

सत्यमेव जयते

Rs. 500

INDIA NON JUDICIAL

झारखण्ड JHARKHAND

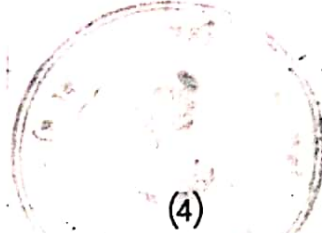

(4)

आप मेरे तरह मेरे सारा स्वत्व में एकमात्र स्वत्ववती होकर दान बिक्रय आदि सभी प्रकार हस्तान्तर करने का क्षमतापन्न होकर आल औलाद स्थानापन्न वारिसान सहित हमेशा के लिए परम सुख में दखल भोग करते रहेंगे। जमीनदारी सिरिस्ता में प्रचलित मेरा नाम खारिज कराकर अपना नाम दर्ज पूर्वक निर्धारित सलाना लगान मय विविध सेसेस अदाय देकर सरकारी प्रामाण्य रसीद आदि ग्रहण करते रहेंगे। भविष्य में जो सब अंक निरूपित होगा वह भी चुकाने का उत्तरदायीत्व रहे और रहा। स्थानीय नगर पालिका कार्यालय में अपना नाम नामंकन करा लेंगे। सम्पत्ति का सीमा सरहद पूर्ण रूप से कायम है। भविष्य में उपरोक्त बिक्रीत सम्पत्ति पर यदि हम या हमारा भावी वारिसान या स्थानापन्न या कोई भी किसी भी प्रकार का दावी दावा उजुर आपत्ती या हस्तक्षेप करूं या करें अथवा कराउँ वह सभी जगह तथा सभी प्रकार के न्यायालय में नामंजुर व नजायज तथा असिद्ध होगा।

*Singh*  
11/01/81

A 672905



*Shubh Singh*  
18/10/11

(5)  
अपनी तनमन की स्वस्थता से तथा इन्द्रिय व बुद्धि की पूर्ण स्वस्थता से गवाहों के समक्ष रूपये प्राप्ति स्वीकार पूर्वक यह विक्रय केवाला आपके अनुकूल में अपना कर्तव्य पालन हेतु लेख्य सम्पादन कर दिया कि प्रमाण रहे और समय पर काम में आवे ईसवी, 2011 साल तारीख 1 अक्टूबर प्रमाणित किया जाता है कि यह जमीन सरकारी बन्दोवस्ती, आदिवासी खाते, अविक्रयशील, धार्मिक स्थल सार्वजनिक इस्तेमाल की नहीं है एवं सभी तरह के विवादों से मुक्त है।

*Shubh Singh*

शपथ पत्र संख्या :- 1206 & 1207  
मेरे द्वारा मुसाविदा किया गया तथा लेख्यकारी को पढ़कर सुनाया तथा समझा दिया गया।  
गवाह:-





आनिसा कुमर सिंह  
श्री - देवगंधन प्रसाद  
देव कलौनी पाकुड़  
18/10/11

18/10/11  
राम शिखर  
राम कलौनी  
4185  
18/10/11

Digitized by Srujanika@gmail.com





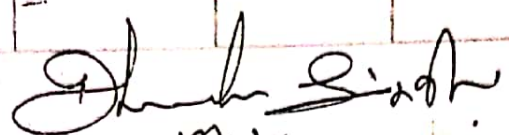

# SPECIMEN FORM FOR FINGERPRINTS

Little Finger	Ring Finger	Middle Finger	Fore Finger	Thumb	
					Left Hand



  
 18/10/11

आबुल रज्जक विस्वास  
 दस्तावेज लेखक  
 जिला निबंधन कार्यालय  
 पाकुड़  
 सा० न० - 2/98

Little Finger	Ring Finger	Middle Finger	Fore Finger	Thumb	
					Left Hand



जींशी देवी

आबुल रज्जक विस्वास  
 दस्तावेज लेखक  
 जिला निबंधन कार्यालय  
 पाकुड़  
 सा० न० - 2/98

Little Finger	Ring Finger	Middle Finger	Fore Finger	Thumb	
					Left Hand

Little Finger	Ring Finger	Middle Finger	Fore Finger	Thumb	
					Left Hand

प्रमाणित किया जाता है कि व्यक्ति जिनका छायाचित्र दस्तावेज में लगा है, के बायें हाथ की अंगुलियों के निशान मेरे द्वारा या मेरे सामने लिए गये हैं।

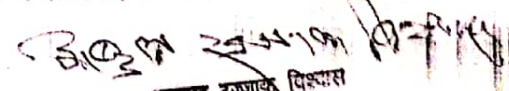
  
 आबुल रज्जक विस्वास  
 दस्तावेज लेखक  
 जिला निबंधन कार्यालय  
 पाकुड़  
 सा० न० - 2/98





निबंधन विभाग, झारखंड  
पाकुर  
जांच पर्चा-सह घोषणा प्रपत्र (नियम 114)

Form No: 9

Token Date/Time: 18/10/2011 14:16:05

Document Type	Sale Deed	Presenter	Dharmendra Singh
Presenter Name & Address	At-Bankcolony, Ps & Dist-Pakur	Date of Entry	18/10/2011
Stampable Doc. Value	75000	Total Pages	18
Document Value	75000	Book	1
Special Type		CNO/PNO	
Remarks / Other Details		Stamp Value	3000
Property Details:		Serial No.	0

Anchal	Th.No.	Wrd/Hlk	Mauza	Kh. No.	Plot No	Plot Type	H No	Category	Area	Min. Value
PAKUR	128	0	PAKUR		1321			OR_RES	0.83 Decimal	59980.78

Other Property Details:

Property Type	Th. No.	Wrd	Mauza	Location	Area	Rate	Amount
---------------	---------	-----	-------	----------	------	------	--------

Party Details:

SN	P Type	Party Name	Father/Husband	Occup.	Caste	PAN/F 60	Address
1	VENDOR	Dharmendra Singh	Krishna Mohan Singh	Adv.	Other	Axips3263n	At-Bankcolony, Ps & Dist-Pakur
2	VENDEE	Gouri Devi	Nathuni Prasad	H/H	Other		vill-Belha, Ps-Fulparas, Dist-Madhubani, (Bihar)
3	Identifier	Anil Kumar Singh	Devnandan Prasad	Business	Other		At-Bankcolony, Ps & Dist-Pakur
4	Witness1	Anil Kumar Singh	Devnandan Prasad	Business	Other		At-Bankcolony, Ps & Dist-Pakur
5	Witness2	Subhash Yadav	Late Ramkrishna Yadav	Business	Other		At-Rail Colony, Ps & Dist-Pakur

Fee Details:

SN	Description	Amount
1	LLH	2.50
2	A1	2,250.00
3	SP	270.00
Total		2,522.50

उपर्युक्त प्रविष्टियाँ दस्तावेज में अंकित तथ्यों के अनुरूप हैं।

निबंधन पूर्व सारांश में इंप्ट फार्म के अनुरूप डाटा इंट्री की गई है।

पसतकर्ता का हस्ताक्षर  
डाटा इंट्री ऑपरेटर का हस्ताक्षर

उपर्युक्त स्वीकार किया .....ने इस दस्तावेज के निष्पादन को मेरे समक्ष

जिसकी पहचान .....पिता .....ने की।  
नियोजी .....पेशा.....

निबंधन पदाधिकारी का हस्ताक्षर

18/10



MOUZA PAKUR NO = 128

B. P. S PAKUR

DIST PAKUR

NOT IN - Scale

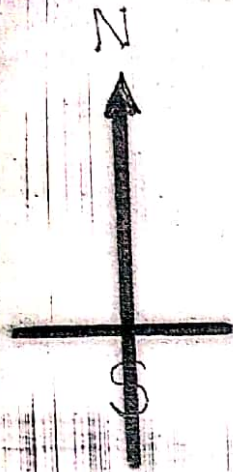
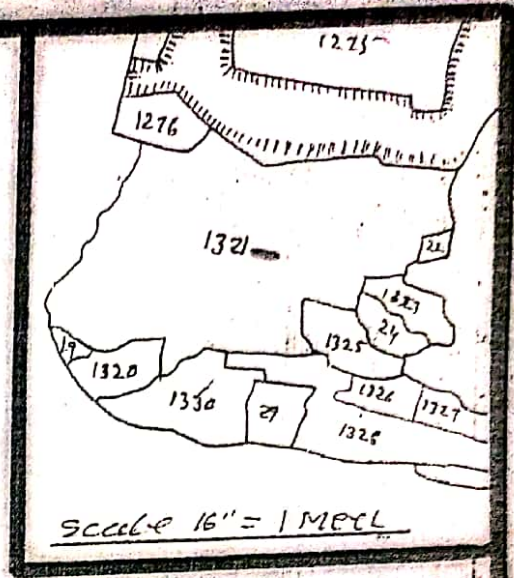

लाह के दिखाने दाग ता 1321 में है  
 00-00-10 दुर जमीन खरीदा गया  
 जिलसा मन्वर्ड चौडाई अंकित है।

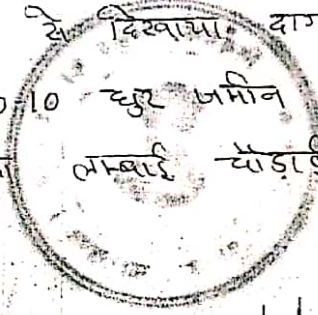

NORTH - गौरी देवी

SOUTH - लौकनाथ मठ

EAST - निज रास्ता

WEST - विक्रेता निज

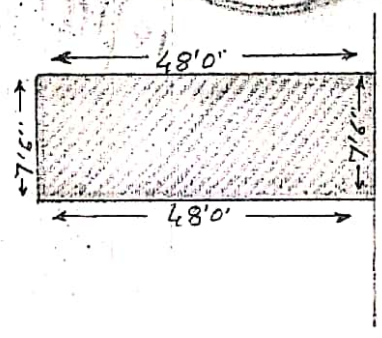

*[Signature]*  
 selaras Nam

Receives Nam

गौरी देवी



*Halim*  
 2/08/2011

गौरी देवी के पास





निबंधन विभाग, झारखंड  
पाकुर

Token No.9 Token Date: 18/10/2011 14:15:05

Serial/Deed No./Year :4580/4474/2011

Deed Type: Sale Deed

SN	Party Details	Photo	Thumb
1	<b>Dharmendra Singh</b> Father/Husband Name:Krishna Mohan Singh (VENDOR) At-Bankecolony, Ps & Dist-Pakur		
2	<b>Gouri Devi</b> Father/Husband Name:Nathuni Prasad (VENDEE) vill-Belha, Ps-Fulparas, Dist-Madhubani, (Bihar)		
3	<b>Anil Kumar Singh</b> Father/Husband Name:Devnandan Prasad (Identifier) At-Bankecolony, Ps & Dist-Pakur		
4	<b>Anil Kumar Singh</b> Father/Husband Name:Devnandan Prasad (Witness1) At-Bankecolony, Ps & Dist-Pakur	<input checked="" type="checkbox"/>	<input checked="" type="checkbox"/>
5	<b>Subhash Yadav</b> Father/Husband Name:Late Ramkrishna Yadav (Witness2) At-Rail Colony, Ps & Dist-Pakur	<input checked="" type="checkbox"/>	<input checked="" type="checkbox"/>

Book No. ..... 1 .....  
Volume ..... 143 .....  
Page ..... 255 To 272 .....  
Deed No ..... 4580/4474 .....  
Year ..... 2011 .....  
Date ..... 18/10/2011 15:36:07 .....

District Sub Registrar

18/10/11

Signature of Operator