

[Handwritten Signature]
19/9/14

(2)

तफसील :- जिला पाकुड़ थाना पाकुड़ महकमा व निबंधन कार्यालय पाकुड़ परगने अम्बाड़ के अधीन 128 न० मौजा पाकुड़ स्थित। Ward No- 4

खेसरा	चौहददी	श्रेणी	रकवा
1321	उ० बिक्रेता निज	धानी	(2.5डिसिमिल)
(तेरह सौ एककीस)	द० बिक्रेता निज	दोयम	0-1-10
	पू० दाग न० 1320		
	प० निजी रास्ता 10+2		
	एक कट्टा दस धुर		0-1-10
	नक्शा संलग्न		

विदित हो कि उक्त (2.5डिसिमिल) 0-1-10 एक कट्टा दस धुर सम्पत्ति जो कि मैंने पाकुड़ अवर निबंधन कार्यालय में ईसवी 2010 साल को 774 न० निबंधित केवाला द्वारा क्रय कर आज तक दूसरे की बिना उजुर आपत्ति से निर्विवाद में भारहीन रूप से भोगवान हूँ। उक्त सम्पत्ति में मेरे सिवाय अन्य किसी का स्वत्व, सम्पर्क, दखल, भोग, हक, अधिकार आदि नहीं हैं केवल मैं ही एकमात्र स्वत्वधिकारी हूँ।

0008/6/14

(689)



Sud to Ajit Kumar Saha

STAMP CLERK
 Treasury Pakur



19/9/14

[Faint, illegible text]

[Faint, illegible text]

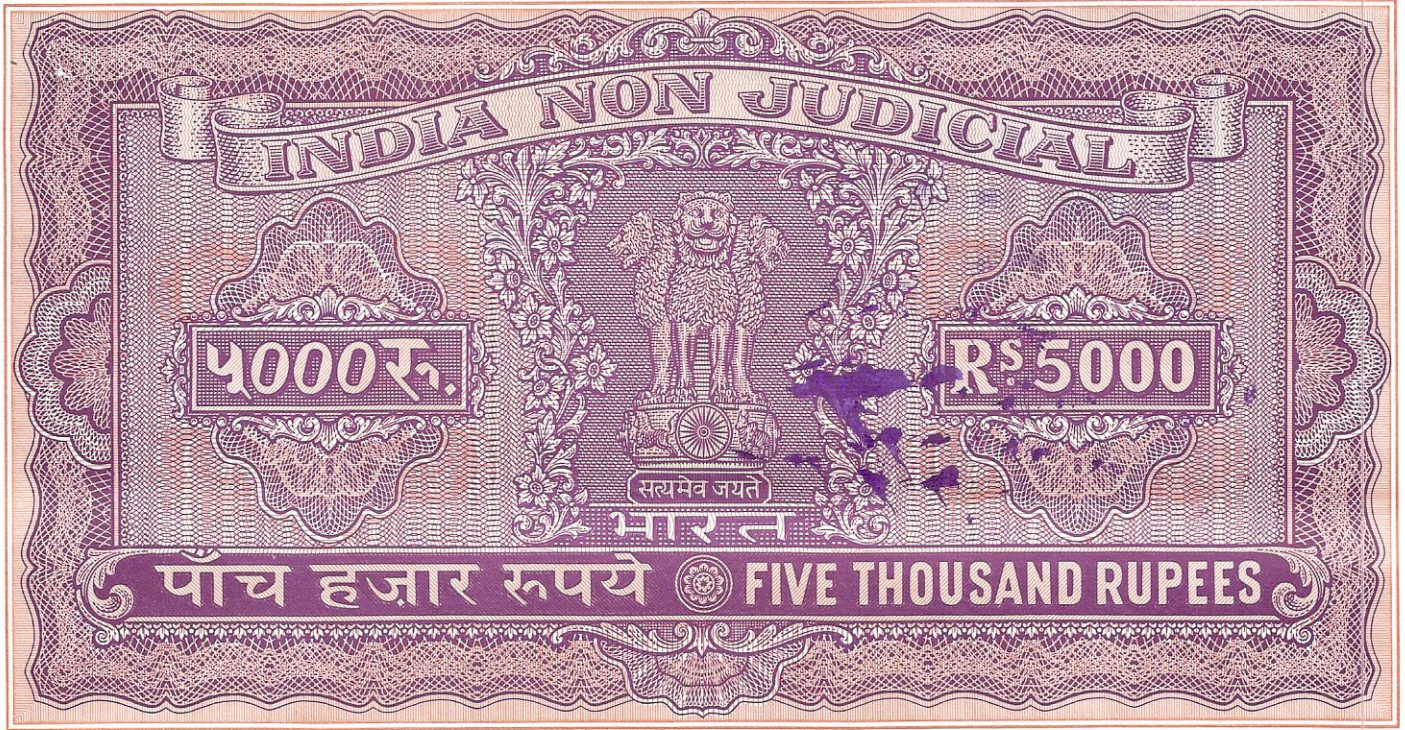

19/9/14

(3)

अभी व्यापार के मुलधन संप्रसारण के लिए रुपये की जरूरत होने पर उक्त सम्पत्ति बेचने का प्रस्ताव किया और आप खरीदना स्वीकार किये वह सम्पत्ति का बजार दाम उपरोक्त मूल्य का सारा रुपये एक साथ नगद लेकर उक्त सम्पत्ति आपके पास बेचा और आज ही उक्त सम्पत्ति आपका दखल कब्जा में देकर एककालीन आल औलाद स्थानापन्न सहित हमेशा के लिए सारा स्वत्वच्युत हुए। मैं यह बिक्रय केवाला द्वारा सभी के विदितार्थ इकरार वादा तथा घोषणा करता हूँ कि उपरोक्त बिक्रीत सम्पत्ति में मेरा जो कुछ स्वत्व, सम्पर्क, दखल, भोग, हक, अधिकार आदि था तथा बर्तमान में मेरा जो कुछ स्वत्वादि दखल भोग अधिकार आदि है वो सब कुछ आज तिथि से हमसे सम्पूर्ण रूप से रद्द व रहित होकर आज से आपका हुआ। आप मेरे तरह मेरे सारा स्वत्व में एकमात्र स्वत्ववान होकर दान बिक्रय आदि सभी प्रकार हस्तान्तर करने का क्षमतापन्न होकर आल औलाद स्थानापन्न वारिसान सहित हमेशा के लिए परम सुख में दखल भोग करते रहेंगे।

000 8/7/14

(689)



Col. S. Ajit Kumar Saha

STAMP CLERK
Treasury Pakur



19/9/14

[Faint, mostly illegible text in Hindi, likely bleed-through from the reverse side of the page.]

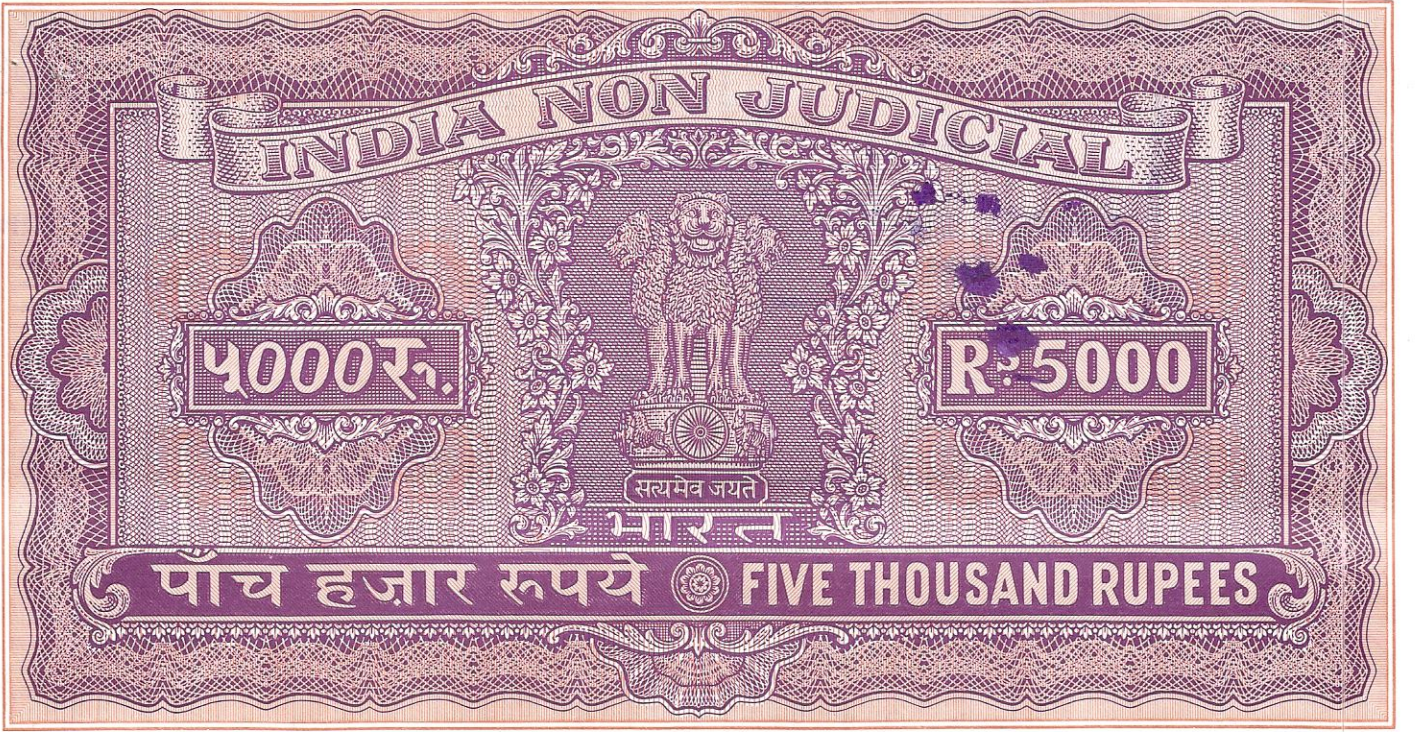

19/9/14

(4)

अंचल सिरिस्ता में प्रचलित मेरा नाम खारिज कराकर अपना नाम दर्ज पूर्वक निर्धारित सलाना लगान मय विविध सेसेस अदाय देकर सरकारी प्रामाण्य रसीद आदि ग्रहण करते रहेंगे। स्थानीय नगर पालिका कार्यालय में अपना नाम नामंकन करा लेंगे। आज से आप उसका संरक्षण का उत्तरदायित्व रहे और रहा। भविष्य में उपरोक्त बिक्रीत सम्पत्ति पर यदि हम या हमारा भावी वारिसान या स्थानापन्न या कोई भी किसी भी प्रकार का दावी दावा उजुर आपत्ति या हस्तक्षेप करुं या करें अथवा कराउँ वह सभी जगह तथा सभी प्रकार के न्यायालय में नामंजुर व नजायज तथा असिद्ध होगा।

अपनी तन मन की स्वस्थता से तथा इन्द्रिय व बुद्धि की पूर्ण स्वस्थता से गवाहों के समक्ष रुपये प्राप्ति स्वीकार पूर्वक यह बिक्रय केवाला आपके अनुकुल में अपना कर्तव्य पालन हेतु लेख्य सम्पादन कर दिया कि प्रमाण रहे और समय पर काम में आवे ईसवी 2014 साल तारीख 19 सितम्बर।

प्रमाणित किया जाता है कि यह जमीन सरकारी बन्दोवस्ती, आदिवासी खाते, अबिक्रयशील मौजा, धार्मिक स्थल तथा सार्वजनिक इस्तेमाल की नहीं है एवं सभी तरह के विवादों से मुक्त है।

[Handwritten Signature]

000818/14

(689)



Sud to Ajit Kumar Saha

STAMP CLERK
Treasury Pakur



18/9/14

[Faint, mostly illegible text, likely bleed-through from the reverse side of the page]

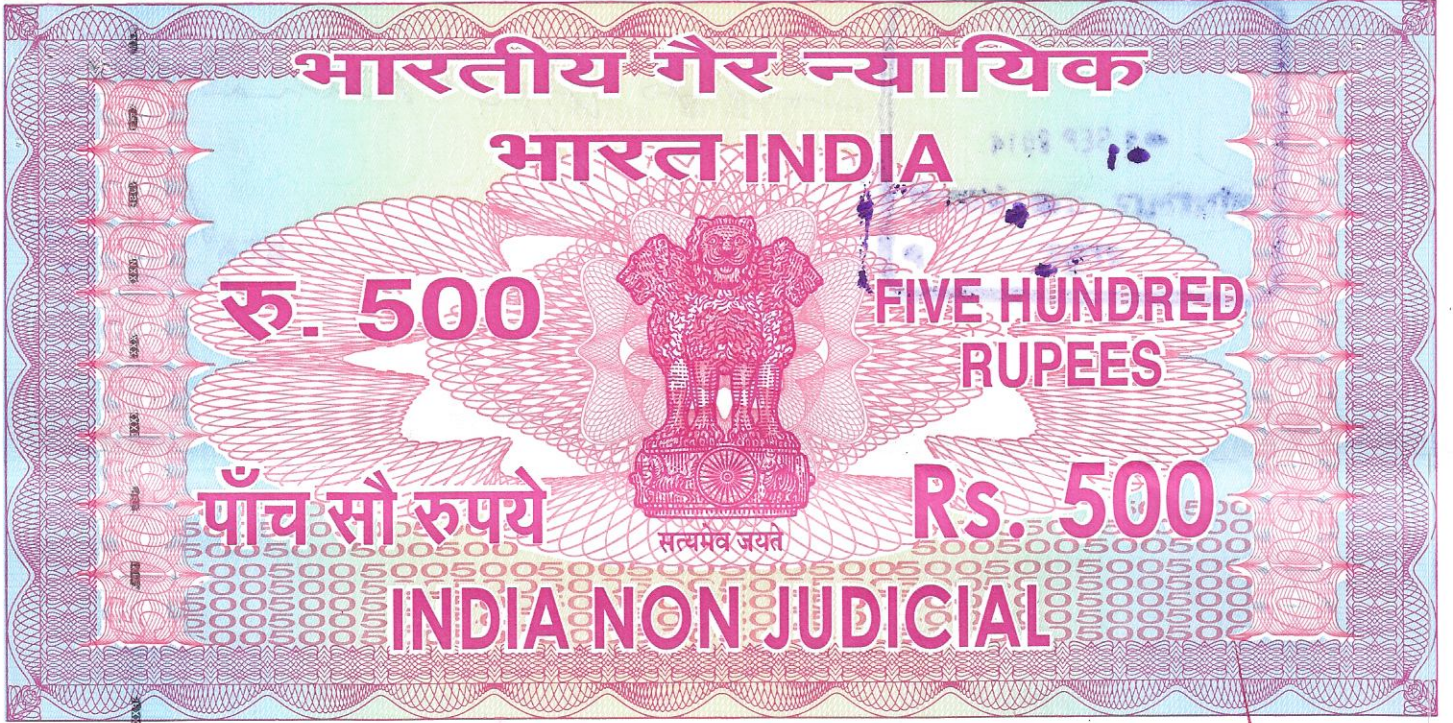

झारखण्ड JHARKHAND

A 949653

[Handwritten signature]
19/9/14

शपथ पत्र संख्या :- 787 ⁽⁵⁾ 788

मेरे द्वारा मुसाविदा किया गया तथा लेख्यकारी को पढ़कर सुनाया तथा समझा दिया गया। इसका रजिस्ट्रार नम्बर L. No. 2/98

गवाह:- Tarun K. Gupta

S/o late Bhuvanar Gupta
Madhpan Park
19/9/2014

Laddu Sen
- H. M. Bux
Tharu Barua
Barua
19.9.14

Computerized by
NISHAR Computer Print
Pakur (Jharkhand)

[Handwritten signature]

003720/14

(889)

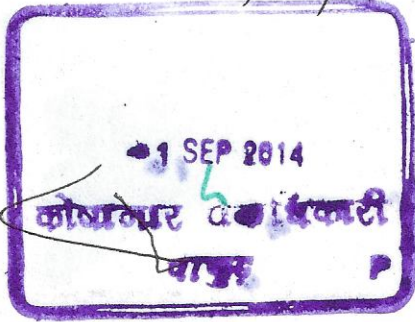





Sold to Ajit Kumar Saha

STAMP CLERK
Treasury







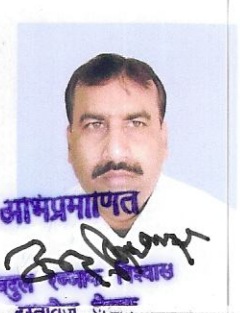

19/9/14



SPECIMEN FORM FOR FINGERPRINTS

Little Finger	Ring Finger	Middle Finger	Fore Finger	Thumb	Left Hand	
					Left Hand	 आमप्रमाणित शत्रुघ्न रज्जक विश्वास दस्तावेज लेखक जिला निबंधन कार्यालय पाकुड़ का० न० २९६

Manoj Pramanik
 19/9/17

Little Finger	Ring Finger	Middle Finger	Fore Finger	Thumb	Left Hand	
					Left Hand	 आमप्रमाणित शत्रुघ्न रज्जक विश्वास दस्तावेज लेखक जिला निबंधन कार्यालय पाकुड़ का० न० २९६ DSC_34102011-11-27-Snja-pki... 11/27/2011

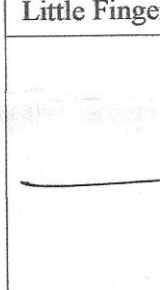
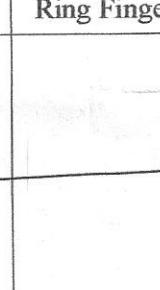
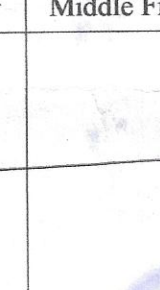
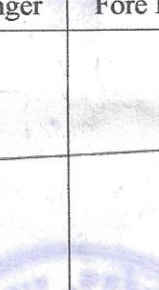
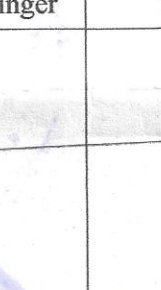
Ajit Kumar Saha

Little Finger	Ring Finger	Middle Finger	Fore Finger	Thumb	Left Hand	
					Left Hand	 आमप्रमाणित शत्रुघ्न रज्जक विश्वास दस्तावेज लेखक जिला निबंधन कार्यालय पाकुड़ का० न० २९६

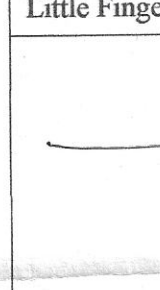
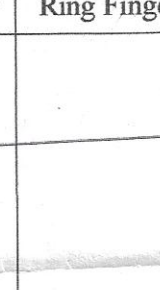
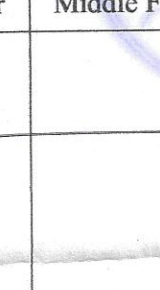
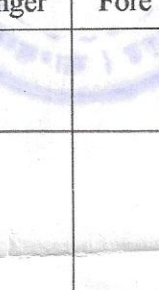
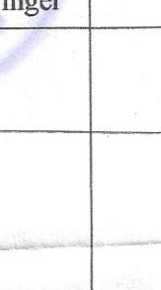
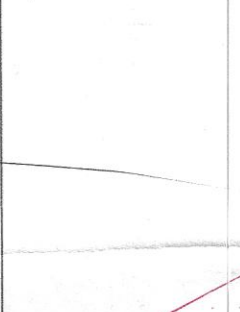
Little Finger	Ring Finger	Middle Finger	Fore Finger	Thumb	Left Hand	
					Left Hand	 आमप्रमाणित शत्रुघ्न रज्जक विश्वास दस्तावेज लेखक जिला निबंधन कार्यालय पाकुड़ का० न० २९६

प्रमाणित किया जाता है कि व्यक्ति जिनका छायाचित्र दस्तावेज में लगा है, के बाये हाथ की अंगुलियों के निशान मेरे द्वारा या मेरे सामने लिए गये हैं।

Manoj Pramanik

शत्रुघ्न रज्जक विश्वास
 दस्तावेज लेखक
 जिला निबंधन कार्यालय
 पाकुड़
 का० न० २९६

संस्कृत-विभाग
संस्कृत-विभाग
संस्कृत-विभाग



19/9/13

संस्कृत-विभाग

संस्कृत-विभाग
संस्कृत-विभाग



संस्कृत-विभाग, पाठशाला, दिल्ली

संस्कृत-विभाग
संस्कृत-विभाग
संस्कृत-विभाग

MOUZA PAKUR NO = 128

P. S. PAKUR

DIST PAKUR

NOT scale

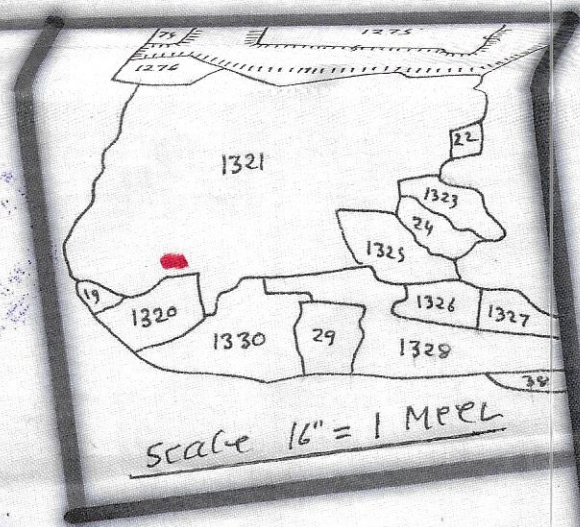
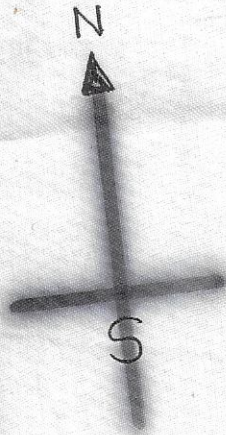

लाल से दिखाया गया दाग नं. 1321 में
से 00-01-10 जमीन खरीदा गया
जिसका लम्बाई चौड़ाई निचे अंकित है

Wad NO = 4

NORTH - Nij

SOUTH - Nij

EAST - Plot no - 1320

WEST - निज शला 2+10+2

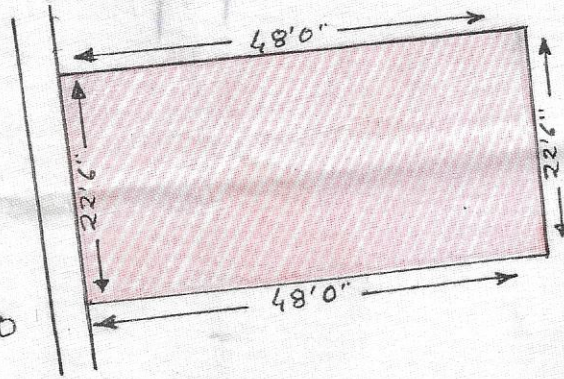

Seller's Name

Ajit Kumar Saha

Purchaser Name



Habis
12/02/2014

MOUZA PAKUR NO = 128

P. S. PAKUR

DIST PAKUR

NOT Scale

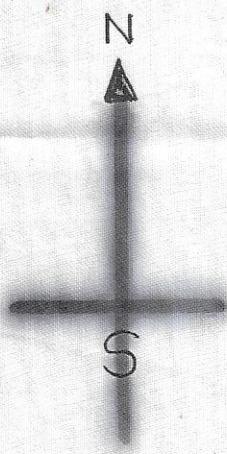
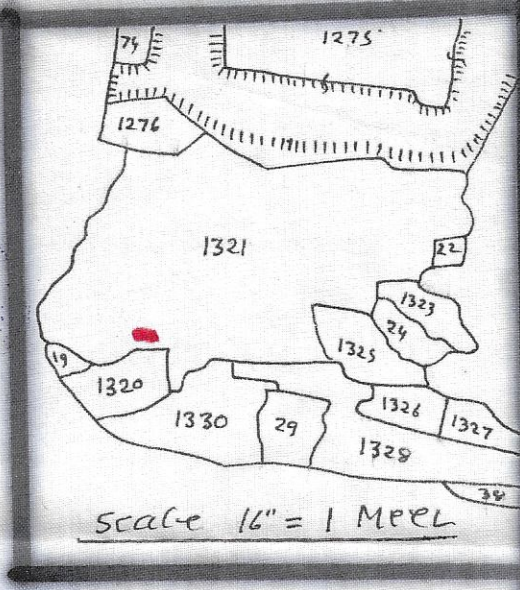

लाल से दिखाया गया भाग नं. 1321 में
 से 00-01-10 जमीन खरीदा गया
 जिसका लांबाई चौड़ाई निचे अंकित है

Wad NO = 4

NORTH - Nij

SOUTH - Nij

EAST - Plot no - 1320

WEST - निज रास्ता 2+10+2

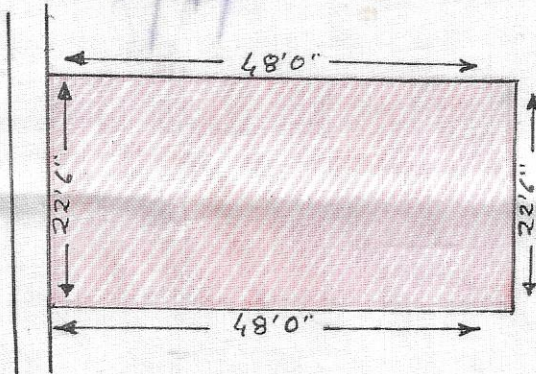

(Signature)
 Seller's Name

(Signature)
 Purchaser's Name



Halim
 12/02/2014

PAKUR NAGAR PARISHAD, PAKUR

HOLDING TAX RECEIPT

Receipt No. TRN506715010221014725

Date : 01-02-2021

Ward No : 4

Department / Section : Revenue Section

SAF No. : SAF630869010221014153

Account Description : Holding Tax & Others

Application Type : New Assessment

Property Type : Independent Building

Name AJIT KUMAR SAH

C/O:-

Address : KRISHNAPURI COLONY PAKUR , , -

MOB : 9572872079

A Sum of Rs. 4,438.00 (in words) Four Thousand Four Hundred and Thirty-Eight Only

towards Holding Tax & Others vide Cash

N.B. Online Payment/Cheque/Draft/ Bankers Cheque are Subject to realisation

Account Description	Period	Amount
Holding Tax Arrear	2018-2019 / 3 2019-2020 / 4	1,330.00
Holding Tax Current	2020-2021 / 1 2020-2021 / 4	826.00
	Total	2,156
	Additional Tax	0.00
	Penalty Amount	4,282.49
	Rebate on current Demand	0.00
	Adjust amount	2000.49
	Amount Received	4,438.00
	Advance Amount	0.00

Signature of Tax Collector



Note:-

- This is a Computer generated Receipt. This receipt does not require physical signature.
- Avail 5% rebate yearly Holding Tax Amount by paying the tax before 30th june of the Financial Year.
- without prejudice to land right

For Details Please Visit : udhd.jharkhand.gov.in
or Call us at 18001237785

In Collaboration With
Sri Publication & Stationers Pvt. Ltd.



निबंधन विभाग, झारखंड
पाकुर
जांच पर्चा-सह घोषणा प्रपत्र (नियम 114)

Token Date/Time: 19/09/2014 14:54:24

Token No: 28

Document Type	Sale Deed	Presenter	Dharmendra Singh	Date of Entry	19/09/2014
Presenter' Name & Address	Vill- Bank Colony, Ps+Dist-Pakur	DOE		Total Pages	24
Stampable Doc. Value	512000	Stamp Value	20500	Book	1
Document/Transaction Value	512000	Serial No.	0	CNO/PNO	
Special Type		Old Serial No.	/	e-Stamp Cert. No.	
Remarks / Other Details		App. ID			

Anchal	Th.No.	Wrd/Hik	Mauza	Kh. No.	Plot No	Plot Type	H No	Category	Area	Min. Value
PAKUR	128	4	PAKUR		1321			U_RES_MR	2.5 Decimal	511127.5

Other Property Details:

Property Type	Th. No.	Wrd	Mauza	Location	Area	Rate	Amount
---------------	---------	-----	-------	----------	------	------	--------

Party Details:

SN	P Type	Party Name	Father/Husband	Occup.	Caste	PAN/F 60	UID	Address
1	VENDOR	Dharmendra Singh	Krishna Mohan Singh	Adv.		Axips3263n		vill- bank colony, ps+dist-pakur
2	VENDEE	Ajit Kr. Saha	Gobind Pd. Saha	Business		Eoeps0263n		vill- madpara, pakur, ps- pakur (N),dist-pakur
3	Identifier	Tarun Gupta	Late Bhuwneswar Gupta	Business				Vill- Madpara, Pakur, Ps- Pakur (N),Dist-Pakur
4	Witness1	Tarun Gupta	Late Bhuwneswar Gupta	Business				Vill- Madpara, Pakur, Ps- Pakur (N),Dist-Pakur
5	Witness2	Laddu Alam	Hind Gulam Mohammad Bux	Business				vill- thana para, ps+dist-pakur

Fee Details:

SN	Description	Amount
1	A1	15,360.00
2	SP	360.00
3	LL	2.50
Total		15,722.50

Dharmendra Singh

उपर्युक्त प्रविष्टियाँ दस्तावेज में अंकित तथ्यों के अनुरूप हैं।

निबंधन पूर्व सारांश में इंप्ट फार्म के अनुरूप डाटा इंद्रि की गई है।

उपर्युक्त
स्वीकार किया
जिसकी
पहचान
निवासी

धर्मेश सिंह

तारुण गुप्ता

माल गुप्ता, पाकुर

पिता

एक-मुनेश्वर गुप्ता

पेशा

व्यापारी

(Signature) प्रस्तुतकर्ता का हस्ताक्षर
डाटा इंद्रि ऑपरेटर का हस्ताक्षर

ने इस दस्तावेज के निष्पादन को मेरे समक्ष

निबंधन पदाधिकारी का हस्ताक्षर

(Signature)

PAKUR NAGAR PARISHAD, PAKUR

HOLDING TAX RECEIPT

Receipt No. TRN506715010221014725

Date : 01-02-2021

Ward No : 4

Department / Section : Revenue Section
Account Description : Holding Tax & Others
Application Type : New Assessment

SAF No. : SAF630869010221014153

Property Type : Independent Building

Name AJIT KUMAR SAH
C/O:-

Address : KRISHNAPURI COLONY PAKUR , , -
MOB : 9572872079

A Sum of Rs. 4,438.00 (in words) Four Thousand Four Hundred and Thirty-Eight Only

towards Holding Tax & Others vide Cash

N.B. Online Payment/Cheque/Draft/ Bankers Cheque are Subject to realisation

Account Description	Period	Amount
Holding Tax Arrear	2018-2019 / 3 2019-2020 / 4	1,330.00
Holding Tax Current	2020-2021 / 1 2020-2021 / 4	826.00
	Total	2,156
	Additional Tax	0.00
	Penalty Amount	4,282.49
	Rebate on current Demand	0.00
	Adjust amount	2000.49
	Amount Received	4,438.00
	Advance Amount	0.00

Signature of Tax Collector



Note:-

- This is a Computer generated Receipt. This receipt does not require physical signature.
- Avail 5% rebate yearly Holding Tax Amount by paying the tax before 30th June of the Financial Year.
- without prejudice to land right

For Details Please Visit : udhd.jharkhand.gov.in
or Call us at 18001237785

In Collaboration With
Sri Publication & Stationers Pvt. Ltd.

PAKUR NAGAR PARISHAD

झारखण्ड नगरपालिका अधिनियम-2011 की धारा 152 (3) के अन्तर्गत स्वनिर्धारित किये गये सम्पत्ति कर की सूचना।

Memo No. : 594252100221013857

Date : 10-02-2021

प्रभावी : 1 2019-2020

श्री/श्रीमती/सुश्री AJIT KUMAR SAH S/O GOBIND PRASAD SAH,
मोहल्ला KRISHNAPURI COLONY PAKUR PAKUR , 9572872079
PAKUR , 816107

एतद् द्वारा आपको सूचित किया जाता है कि आपका नया गृह सं० - 0040000711000A4 वार्ड सं० 4 हुआ है, आपके स्व० निर्धारण घोषणा पत्र के आधार पर वार्षिक किराया मूल्य 41300/- रु० निर्धारित किया गया है। इसके अनुसार प्रति तिमाही कर निम्न प्रकार होगा।

स्व-निर्धारित कर की सूचना		
क्रम सं०	Particulars	Amount (In Rs.)
1.	गृह कर	206.50
2.	जल कर	0.00
3.	शौचालय कर	0.00
4.	बिजली कर	0.00
5.	अतिरिक्त गृह कर (वर्षा जल संरक्षण की व्यवस्था नहीं होने के कारण)	0.00
कुल राशि (प्रति तिमाही)		206.50



नोट:-

- कर निर्धारण की सूची, PAKUR NAGAR PARISHAD Website, suda.jharkhand.gov.in पर प्रदर्शित है।
- नियमावली कंडिका 11.4 के आलोक में वर्षा जल संरक्षण की व्यवस्था नहीं होने के कारण अतिरिक्त गृह कर लगाया जायेगा जो सम्पत्ति कर का 50% होगा।
हिदायत दी जाती है कि, वर्षा जल संरक्षण संरचना लगा कर निगम को सूचित करे तथा अतिरिक्त गृह कर से राहत पाये।
- प्रत्येक वित्तीय वर्ष में सम्पत्ति कर का भुगतान त्रैमासिक देय होगा।
- यदि किसी वर्ष के लिए सम्पूर्ण घृति कर का भुगतान वित्तीय वर्ष के 30 जून के पूर्व कर दिया जाता है, तो करदाता को 5% की रियायत दी जाएगी।
- किसी देय घृति को निर्दिष्ट समयावधि (प्रत्येक तिमाही) के अन्दर या उसके पूर्व नहीं चुकाया जाता है, तो 1% प्रतिमाह की दर से साधारण ब्याज देय होगा।
- यह कर निर्धारण आपके स्व-निर्धारण एवं की गई घोषणा के आधार पर की जा रही है, इस स्व-निर्धारण-सह-घोषणा पत्र की स्थानीय जांच यथा समय निगम करा सकती है एवं तथ्य गलत पाए जाने पर नियमावली कंडीका 13.2 के अनुसार निर्धारित शास्ति (Fine) एवं अंतर राशि देय होगा।
- PAKUR NAGAR PARISHAD द्वारा संग्रहित इस सम्पत्ति कर इन इमरतों/ढांचों को कोई कानूनी हैसियत प्रदान नहीं करता है और/या न ही अपने मालिकों / दखलदार को कोई कानूनी अधिकार प्रदान करता है।
- अगर आपके नये होल्डिंग नं० का आखिरी अंक 5/6/7/8 है तो यह विशिष्ट संरचनाओं की श्रेणी के अन्तर्गत माना जायेगा।

NOTE : This is a Computer generated receipt. This receipt does not require physical signature.

To be signed by the Applicant

पाकुड़ पाकुड़ 05/128 AJIT KUMAR SAHA		
खाता संख्या	खेसरा संख्या	रकबा (एकड़ में)
588	1321	0 एकड़ 2.5 डिसमील 0 हेक्टर

अराजी नकदी	अराजी भावली	तफसील हिसाब लगान भावली
------------	-------------	------------------------

जोत का सालाना मांग मय तफसील (बकाया वो हाल) मौजूदा साल का।

मांग बावत	सालाना	बकाया				हाल (2020-2021)
		तीन वर्ष से ज्यादा (2015-2016) - (2016-2017)	३ रा वर्ष (2017-2018)	२ रा वर्ष (2018-2019)	१ ला वर्ष (2019-2020)	
माल (नकदी)	1.00	2.00	1.00	1.00	1.00	1.00
गुजारी (भावली)	0.25	0.50	0.25	0.25	0.25	0.25
सेस	0.50	1.00	0.50	0.50	0.50	0.50
सूद	0.50	1.00	0.50	0.50	0.50	0.50
मुतफरकात	0.20	0.40	0.20	0.20	0.20	0.20
मीजान	2.45	4.90	2.45	2.45	2.45	2.45

तफसील अदायकारी

अदायकारी बावत	बकाया				मोतालबा हाल (2020-2021)	फाजिल
	तीन वर्ष से ज्यादा (2015-2016) - (2016-2017)	३ रा वर्ष (2017-2018)	२ रा वर्ष (2018-2019)	१ ला वर्ष (2019-2020)		
माल (नकदी)	2.00	1.00	1.00	1.00	1.00	
गुजारी (भावली)	0.50	0.25	0.25	0.25	0.25	
सेस	1.00	0.50	0.50	0.50	0.50	
सूद	1.00	0.50	0.50	0.50	0.50	
मुतफरकात	0.40	0.20	0.20	0.20	0.20	
मीजान अदायकारी	4.90	2.45	2.45	2.45	2.45	

(१) मीजान कुल (लफजों में) : **Fourteen Rupees and Seventy Paise**

(२) नाम देहिन्दा -

(३) कुल बकाया- **14.70**

तारीख अमला तहसील कुनिन्दा : **19-09-2020**

खास महाल का बकाया मालगुजारी पर (सिवाय ऐसे बकायों पर जिन पर कि सर्टिफिकेट जारी हो) सूद नहीं लिया जाता है।



यह एक कम्प्युटर जनित प्रति है।
यह प्रपत्र केवल पार्थी की जानकारी के लिए है।
किसी भी प्रकार की अशुद्धियों के लिए सम्बन्धित अंचलाधिकारी से संपर्क करें।

Sch XIV- F.No. 180v

रसीद मालगुजारी

नाम सर्कल । नाम मौजा मय

थाना वो थाना नम्बर

V

फरद मलकी / फरद रैयती Page No. : 18
 नाम रैयत मय वलिदयत जमाबन्दी Vol. No. : 76
 वो सकुनत नम्बर। Receipt No. : 0844659654

पाकुड़ पाकुड़ 05/128 Ashok kumar saha Ajit Kumar Saha		
खाता संख्या	खेसरा संख्या	रकबा (एकड़ में)
588	644	0 एकड़ 1.24 डिसमील 0 हेक्टर

अराजी नकदी	अराजी भावली	तफसील हिसाब लगान भावली
------------	-------------	------------------------

जोत का सालाना मांग मय तफसील (बकाया वो हाल) मौजूदा साल का।

मांग बावत	सालाना	बकाया				हाल (2019-2020)
		तीन वर्ष से ज्यादा (2007-2008) - (2015-2016)	३ रा वर्ष (2016-2017)	२ रा वर्ष (2017-2018)	१ ला वर्ष (2018-2019)	
माल (नकदी)	1.00	9.00	1.00	1.00	1.00	1.00
गुजारी (भावली)	0.25	2.25	0.25	0.25	0.25	0.25
सेस
सूद	0.50	4.50	0.50	0.50	0.50	0.50
मुतफरकात	0.50	4.50	0.50	0.50	0.50	0.50
मीजान	0.20	1.80	0.20	0.20	0.20	0.20
	2.45	22.05	2.45	2.45	2.45	2.45

तफसील अदायकारी

अदायकारी बाबत	बकाया				मोतालबा हाल (2019-2020)	फाजिल
	तीन वर्ष से ज्यादा (2007-2008) - (2015-2016)	३ रा वर्ष (2016-2017)	२ रा वर्ष (2017-2018)	१ ला वर्ष (2018-2019)		
माल (नकदी)	9.00	1.00	1.00	1.00	1.00	
गुजारी (भावली)	2.25	0.25	0.25	0.25	0.25	
सेस	
सूद	4.50	0.50	0.50	0.50	0.50	
मुतफरकात	4.50	0.50	0.50	0.50	0.50	
मीजान अदायकारी	1.80	0.20	0.20	0.20	0.20	
	22.05	2.45	2.45	2.45	2.45	

(१) मीजान कुल (लफजों में) : Thirty One Rupees and Eighty Five Paise

(२) नाम देहिन्दा -

(३) कुल बकाया- 31.85

तारीख अमला तहसील कुनिन्दा : 21-06-2019

खास महाल का बकाया मालगुजारी पर (सिवाय ऐसे बकायों पर जिन पर कि सर्टिफिकेट जारी हो) सूद नहीं लिया जाता है।



यह एक कम्प्युटर जनित प्रति है।

यह प्रपत्र केवल प्रार्थी की जानकारी के लिए है।

इसका उपयोग किसी भी न्यायलय में साक्ष्य के रूप में नहीं किया जा सकता है।

किसी भी प्रकार की अशुद्धियों के लिए सम्बन्धित अंचलाधिकारी से संपर्क करें।

अनुमति प्रमाण पत्र

LAND POSSESSION CERTIFICATE

252/2019
पकड़

Place:
Date: दिनांक - 25/07/19

Certified that Shri... अमित कुमार साह
S/o. Shri... जीकिंद प्रसाद साह of village मदगाव पाकुड़
P.O. Paikur District Paikur

Whose signature is/are attested below, owns exclusively.....
Cultivated land under his/their possession as per land schedule given below. The Revenue of the land under reference has been paid up to the year.....

LAND SCHEDULE

Mauza & Thana No.	Tauzi No.	Khata No.	Khesra No.	Area		Boundary			
				Acres	Dec	North	South	East	West
<u>पाकुड़ (1285)</u>	<u>31</u>	<u>588</u>	<u>1321</u>	<u>13-14</u>	<u>01</u>	<u>0-1-10</u>	<u>0-1-10</u>	<u>0-1-10</u>	<u>0-1-10</u>
<p>मदगाव मौजा - पाकुड़ खत नं. 1364 अ. नं. 1364 कुमाउ साह से गांव खेतों की आवधिक अधिकारी के अतिरिक्त श्री अशोक प्रसाद से गांव के अतिरिक्त के अतिरिक्त श्री अशोक प्रसाद से गांव के अतिरिक्त कुमाउ साह से गांव के अतिरिक्त मदगाव से गांव के अतिरिक्त मदगाव से गांव के अतिरिक्त</p>									
Total-									

श्री अमित कुमार साह

मदगाव
RSE of प्रसाद साह
आवेदनिका के अनुसार
LPE प्राप्त है

Signature of the owner of the land
अमित कुमार साह

Signature Name.....



Above signature attested
Signature of
Anchal Adhikari

अमित कुमार साह
Anchal Adhikari
PAKUR

वेरमातक - फारम संख्या १-१९।

(689)

250

बंजी २-रेवारी काला ।

बिहार नवनीत विध, फर १
(चौ० पी० ए० नं०)

6/7/19
9/7/19

जिला....., तहसील....., हुकूमत....., प्रकट का नाम.....

नाम....., 11364 JB 588, पत्ता..... १।

सामंती (रयत) का नाम..... श्री अमित कुमार (राध) पति गोविंद प्रसाद राध श्री मर्यादा 1/18

सं.	बीचा	सं.	अंतर के वि. प्राधिकार	आधार	दंड
1321	00-01-10	Muzabkano 07/15-16 at 15/4/15		0.20	



Comptroller - 2840

प्रमाणित प्रतिलिपि
प्रधान सहायक अवर कार्यालय
पाकुड़ अंचल
अधिकृत १८७७ के अधिनियम (एफ)
के अधिनियम ७८ के अन्तर्गत

वर्षादि की सहाय

सहायक	वर्षादि की सहाय	वर्षादि की सहाय	वर्षादि की सहाय	वर्षादि की सहाय	वर्षादि की सहाय	वर्षादि की सहाय	वर्षादि की सहाय	वर्षादि की सहाय	वर्षादि की सहाय	वर्षादि की सहाय

08/3/15 008327 2015/16 land fee.

Handwritten signature and date 6/7/19





(580)

निदेशित प्रमाणिका
 आदेशक द्वारा कानून विभाग
 द्वारा भुक्त
 (या) प्रमाणिका के ७.११ नकदी
 प्रमाणिका के ७ नकदी

विवरण	₹	₹
दरखास्त शुल्क- 1/50X	11-	80
अनुसंधान शुल्क- 1/50X	10-	50
अन्य शुल्क- 2/20X	2-	20
फोनिक		
साक्षात्		
नकद		
अन्य शुल्क		
पृथकी		
	24-	20
रुपया	24-20	
तुलना लिपिक, अंचल कार्यालय पाकुड़ जिला- पाकुड़ (ओरिसा)		



1/11/58

झारखण्ड सरकार

राजस्व एवं भूमि सुधार विभाग

लगान रसीद

V

sch XIV F, No. 180V

जिला का नाम
अनुमण्डल का नाम
अंचल का नाम
मौजा
थाना वी थाना नम्बर

रसीद क्रमांक
रैयत का नाम
पिता का नाम
जमाबन्दी नम्बर

JH A 008727

30/1/15

11364

खाता संख्या	खसरा संख्या	रकबा (एकड़ में)
588	1321	00-01-10

जोत की सालाना मांग एवं मांग का विवरण (बकाया एवं हाल) चालू वर्ष का

मांग हाल	वार्षिक	बकाया			
		3 वर्ष से ज्यादा	3 रा वर्ष	2 रा वर्ष	विगत वर्ष
2015-16					2015-16
लगान	0.20				0.40 0.20
सेस	0.05				0.10 0.05
*ब्याज	0.10				0.20 0.10
विविध	0.10				0.20 0.10
योग	0.20				0.40 0.20
	0.65				1.30 0.65

अदायगी	बकाया				हाल	अग्रिम
	3 वर्ष से ज्यादा	3 रा वर्ष	2 रा वर्ष	विगत वर्ष		
लगान				0.40	0.20	4/8
सेस				0.10	0.05	1
*ब्याज				0.20	0.10	0.20
विविध				0.20	0.10	1
योग				0.40	0.20	1

- कुल योग शब्दों में
- नाम अदाकर्ता
- कुल बकाया

कुल योग शब्दों में 1.30
नाम अदाकर्ता
कुल बकाया 2.15

(हल्का कर्मचारी)
हस्ताक्षर एवं दिनांक

* खास महारल का बकाया मालगुजारी पर (सिवाय ऐसे बकायों जिन पर कि सर्फिकेट जारी हो) सूद नहीं लिया जाता है।