

भारत

INDIA

₹. 25000  
पच्चीस हजार रुपये

Rs. 25000  
TWENTY FIVE THOUSAND RUPEES

**झारखण्ड JHARKHAND**

विक्रय पत्र 21 के अधीन तथा काठमागपुर  
 एनेन्को एक्ट 1908 की धारा 46 (b) के अन्तर्गत  
 बर्तमान बोनस रूप में भारतीय स्टाम्प अधिनियम  
 1899 की धारा 11 (क) के अन्तर्गत  
 के अधीन तथा बोनस स्टाम्प मालिक स्टाम्प शुल्क  
 के विषयक व. स्टाम्प शुल्क अधिनियम नहीं है।



मूल्य 131800/-  
 52810/-  
 87846/-

**"विक्रय-पत्र"**

Permission Case No. **बह-विक्रय-पत्र (Sale Deed)** आज दिनांक **03/09/2015** ई० को इस प्रकार सम्पन्न हुआ।

1. **लेख्यकारी का नाम व पूरा पता :- श्री० लालू महतो, पिता-स्व० अनछ महतो, जाति- कोईरी, पेशा- खेती, निवास स्थान ग्राम- थाना टोली बुण्डू, पोस्ट- बुण्डू, थाना- बुण्डू, जिला- राँची, राज्य- झारखण्ड, राष्ट्रियता- भारतीय नागरिक।**

aid ..... **39540/-** आधार नं०- 7714 1514 9984 ..... **विक्रेता।**  
 ord Fee..... **250/-**

s Fee..... **8472/-** 2. **लेख्यकारी का नाम व पूरा पता :- श्रीमती निरासी देवी, पति-श्री नरेन्द्र नाथ महतो, जाति- कोईरी, पेशा- गृहिणी, निवास स्थान ग्राम- पेड़ाईडीह, पोस्ट- जानुमपीडी, थाना- तमाइ, जिला- राँची, राज्य- झारखण्ड, राष्ट्रियता- भारतीय नागरिक।**

पेन नं०-  
 आधार नं०- 6966 7610 1771  
 ..... **क्रेता।**

दस्तावेज/पुनर्जांच/अन्य लेख्य प्रकार :- पट्टा केवाला विक्रय पत्र (Sale Deed) हमेशा के लिए/फॉर्म 60-61/प्रमाणित प्रतिबंधित सूचि/फॉर्म-IV/अन्य फॉर्म N.T. जांचा एवं सही पाया।

**8/9/15**  
 बॉचकर्ता

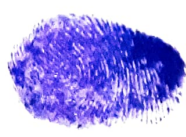

4041 7/8/15

Non Judicial Stamp - worth Rs. 52800/-

Sold Shri Nirashi Devi

the stamps of 25000x2 + 1000x2 + 500x10

Ranchi Treasury, Bhojpur



Handwritten signature and circular stamp of the Registrar of Stamps, Ranchi.

Handwritten text: मंडल देफ लासु मस्ट 91:345722 3-9-15

Five fingerprints with handwritten labels: अंगुल, अक्षर, महक, अनामिक, कनिष्ठ

Form fields for registration details: श्री, पिता/पति, जति, जो लेख्याकारी, द्वारा प्रमाणीकृत, के आधीन लेख्याकारी, पूर्वाहन् या अपराहन्



अवर निबंधक बुधु (रिजि) 8/9/2015

819

रु.  
25000  
पच्चीस हजार रुपये



Rs.  
25000  
TWENTY FIVE THOUSAND RUPEES

झारखण्ड JHARKHAND

184714

4. लेख्य मूल्य :- मो० 13,18,000/- (तेरह लाख अठारह हजार) रुपये मात्र।
5. नाम जमींदार :- झारखण्ड सरकार द्वारा अंचल कार्यालय, बुण्ड, जिला- राँची। खरीदगी खाता का वार्षिक मालगुजारी 50 पैसे मात्र अलावे शेष।
6. लेख्य सम्पत्ति का विवरण :- मवाजी रकबा 15 डी० जमीन हकीयत, कायमी, रैयती, खरिदगी भूमि वाके मौजा- बुण्ड, थाना- बुण्ड, थाना नं०-28, वार्ड नं०- , जिला- राँची में स्थित है, जो जिला निबंधन पदाधिकारी, राँची वो अवर निबंधन पदाधिकारी, बुण्ड से संबंधित है, जिसका पूर्ण विवरण इस प्रकार है :-

-:भूमि का विवरण:-

खाता नं०	प्लॉट नं०	रकबा	मध्ये रकबा	दर्जा
01	1979	89 डी०	15 डी०	आवासीय

कुल विक्रय रकबा- कुल 15 डी. (पंद्रह डीसमिल) भूमि बिक्री होता है, जो अपना हक वो दखली हिस्सा की भूमि बिक्री होता है, जिसे ट्रेस मानचित्र में लाल रंग से रंगकर दर्शाया गया है, एवं लगान रसीद संलग्न है, जो इस विक्रय-पत्र का अभिन्न अंग है।



रजिस्ट्रार कार्यालय राँची

4041 7/8/15

✓



भारतीय गैर न्यायिक INDIA NON JUDICIAL

भारत

एक हजार रुपये

ONE THOUSAND RUPEES

रु.1000

Rs.1000

सत्यमेव जयते

INDIA

झारखण्ड JHARKHAND

A 842130

भूमि का चौहद्दी क्यारी-1 रकबा-06 डी0

उत्तर :- प्रमिला देवी  
दक्षिण :- प्रस्तावित रास्ता  
पूरब :- प्रस्तावित रास्ता  
पश्चिम :- बिजय कुम्हार वगैरह

भूमि का चौहद्दी क्यारी-2 रकबा-4.4 डी0

उत्तर :- भागरथ महतो  
दक्षिण :- प्रमिला देवी  
पूरब :- नाला  
पश्चिम :- प्रस्तावित रास्ता

भूमि का चौहद्दी क्यारी-3 रकबा-4.6 डी0

उत्तर :- प्रस्तावित रास्ता  
दक्षिण :- सहायक सड़क  
पूरब :- गंगामनी देवी  
पश्चिम :- रोपनी देवी

विदित हो कि उपरोक्त भूमि बिक्रेता को जगरनाथ राय वगैरह से स्वरिदगी द्वारा प्राप्त हुआ, जिसका बुक नं0-I, भोलुम नं0-183, पेज नं0-433 से 445 वो पट्टा नं0-8701, दिनांक-15/06/1985 ई0 को जो निबंधन कार्यालय, कलकत्ता से निर्बंधित है।

भूमि का चौहद्दी क्यारी-1 रकबा-06 डी0

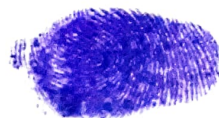

भारतीय गैर न्यायिक INDIA NON JUDICIAL

एक हजार रुपये

ONE THOUSAND RUPEES

रु.1000

Rs.1000



झारखण्ड JHARKHAND

A 842129

यह भी विदित हो कि अचल कार्यालय के पंजी-II के मोलुम संख्या- XVII, के पृष्ठ संख्या- 186 पर पर जादु महतो का नाम दर्ज है, एवं लगान रसीद वर्ष 2007-08 तक निर्गत है, जिसका रसीद नं- JA40 331741 है।

संदर्भ

विदित हो कि बिक्रेता को अपना पारिवारिक आवश्यकताओं तथा अन्य जरूरी सही कार्यों के लिए स्तम्भ-6 में वर्णित भूमि जिसे बिक्री करने का अनिवार्यता है, जिसका उचित मूल्य मो0 13,18,000/- (तेरह लाख अठारह हजार) रुपये मात्र क्रेता से तय कर और लेकर उपरोक्त भूमि बिक्री करने के लिए तैयार हुए एवं क्रेता भी उचित मूल्य मो0 13,18,000/- (तेरह लाख अठारह हजार) रुपये मात्र में उक्त भूमि को खरीदने के लिए तत्पर हुए।

अतः अपना तन मन की स्वस्थ अवस्था में रह कर अपनी स्वेच्छा से बिना किसी अन्य के दबाव, बहकाव घमकाव, या प्रलोमन के मो0 13,18,000/- (तेरह लाख अठारह हजार) रुपये मात्र प्रतिफल के बदले सब प्रकार के ऋण भार और बंधनो से मुक्त क्रेता के हाथ बेचा, हस्तान्तरित किया एवं सुपुर्द किया तथा प्रतिफल की कुल मो0 13,18,000/- (तेरह लाख अठारह हजार) बिक्रेता ने क्रेता से रजिस्ट्री के समय वसुल पाये, जिसकी प्राप्ति इस बिक्रय-पत्र द्वारा स्वीकार एवं अंगीकार की जाती है और अब कुछ भी पाना शेष नहीं रहा।

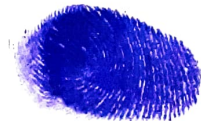

पत्र संख्या- 186/2007-08  
जा. 186/2007-08

भारतीय गैर न्यायिक

भारत INDIA

रु. 500



FIVE HUNDRED  
RUPEES

पाँच सौ रुपये

Rs. 500

INDIA NON JUDICIAL

झारखण्ड JHARKHAND

A 471828

इस तरह अब आज तारीख से बिक्री जमीन पर बिक्रेता या इनके उत्तराधिकारियों या सगे सम्बंधियों का किसी तरह का हक दावा एवं स्वामित्व नहीं रहा और न भविष्य में कभी होगा।

अब आज तारीख से ही उक्त जमीन का मालिक और अधिकारी क्रेता या इनके उत्तराधिकारी हैं और भविष्य में भी होंगे। क्रेता अपनी इच्छानुसार मालिक और अधिकारी के रूप में रह कर भोग, उपभोग करें या जैसे चाहें उसे उसी रूप में करें या जरूरत पड़े तो बिक्री, बंधक, दान, या जिस तरह का हस्तांतरण करना चाहें करें। इसमें बिक्रेता या इनके उत्तराधिकारियों को कभी भी अनुरोध-विरोध या आपत्ति नहीं होगी। यह की क्रेता भी जमीन का कागजात देखकर तथा जाँच करवा कर संतुष्ट होकर खरीद रहे हैं।

बिक्रेता यह भी घोषित करते हैं कि बिक्री सम्पत्ति सब तरह से शुद्ध, स्वच्छ और निर्मल है तथा हर प्रकार के ऋण-भार और बंधनों से मुक्त है। अगर किसी प्रकार की त्रुटि निकलता है, तो उसके जिम्मेवार बिक्रेता एवं उनके वारिसान होंगे। इस तरह अब क्रेता को पूर्ण अधिकार है, कि अंचल कार्यालय, बुण्डू में अपना नाम दाखिल-स्वार्जि कटा लेंगे तथा प्रतिवर्ष लगान देकर रसीद प्राप्त करेंगे।



Handwritten signature and date: 25/11/15



झारखण्ड JHARKHAND

C 977491

प्रमाण-पत्र

प्रमाणित किया जाता है कि उपर्युक्त विवरणी की जमीन स्वतियान के अनुसार सरकारी जमीन नहीं है, और न ही सरकार के द्वारा अधिग्रहण (सैनिक या असैनिक कार्यों के लिए) किया गया है, ना ही यह भू-दान की जमीन है। यह वन सीमा से बाहर है, तथा बी०सी०सी०एल, सी०सी०एल या ई०सी०सी०एल की भी जमीन नहीं है।

यह भी प्रमाणित किया जाता है, कि भूमि आदिवासी खाते की नहीं है और न ही आदिवासी से संबंधित है। जमीन सिलिंग से मुक्त है, जमीन मठ, मंदिर, गिरजा, सरना, मसना, हड़गड़ी, गैरमजरूआ, मुण्डारी खुटकटी या पहनई की नहीं है। जमीन भूमि घोटाला से संबंधित नहीं है। यह सरकारी या अर्द्ध सरकारी संस्थान में बंधक नहीं है।

अतः उपरोक्त बातों को बिक्रेता पढ़ वो पढ़वाकर समझ एवं बुझ लिये और साक्ष्य स्वरूप इस विक्रय-पत्र को आज अपने हस्ताक्षर से निम्नलिखित गवाहों के समक्ष निष्पादित वो प्रमाणित करते हैं जो कि समय पर काम आवे।

नोट:- प्रमाणित किया जाता है कि उपरोक्त बिक्री वाली जमीन छोटानागपुर काश्तकारी अधिनियम की धारा-46 (i) ए० एवं 46 (i) बी० का उल्लंघन नहीं करती है।

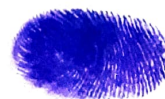

Handwritten text on the right margin: 12/10/2019 10:10 AM



भारतीय गैर न्यायिक

एक सौ रुपये

Rs. 100

रु. 100

ONE HUNDRED RUPEES



भारत INDIA  
INDIA NON JUDICIAL

झारखण्ड JHARKHAND

2011/11

मसूदा का इस्ताखर :-

1) डिप्टी कमिश्नर महोदय  
जिला - झारखण्ड महोदय  
कम - डिप्टी कमिश्नर,  
मैथिली - बुलढु  
जिला - राँचे

मसूदा

2) सिविल का महोदय  
जिला - गीरपुर महोदय  
आप - गीरपुर महोदय  
आप - गीरपुर महोदय

मसूदा

लेटरकारी का इस्ताखर एवं  
बायें हाथ के सभी अंगुलियों के निशान

अंगुली	तर्जनी	मध्यमा	अनामिका	कनिष्ठा

दिना. 01/11/11 वा.  
31-11-11  
2011/11



भारतीय गैर न्यायिक

एक सौ रुपये

Rs. 100

रु. 100



ONE HUNDRED RUPEES

भारत INDIA  
INDIA NON JUDICIAL

झारखण्ड JHARKHAND

C 977493

लेख्यघारी का फोटो, हस्ताक्षर एवं  
बायें हाथ के सभी अंगुलियों के निशान



अभिषेक मिश्रा वकील  
उर्फ कानून  
3/11/15

अंगुठा	तर्जनी	मध्यमा	अनामिका	कनिष्ठा

प्रमाणित किया जाता है, कि प्रत्येक व्यक्ति जिनका छायाचित्र दस्तावेज में लगा है,  
उसके बायें हाथ के पाँचों अंगुलियों के निशान मेरे समक्ष/मेरे द्वारा लिया गया।

M. Kumar  
Adv.  
झारखण्ड :-

M. Kumar  
Adv.  
उर्फ कानून टंकक :- एमो कुमार



Bundu

पशुहर नाम बुन्दु सीड नम्बर ५०

थाना बुन्दु

नम्बर २८

ज़िला राँची

सम २०००/००००

*[Faint, illegible text]*

पशुहर नाम बुन्दु  
सीड नम्बर ५०

511/1/13  
श्री. आर.के.एस. 10  
10/10/19

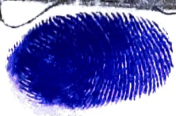
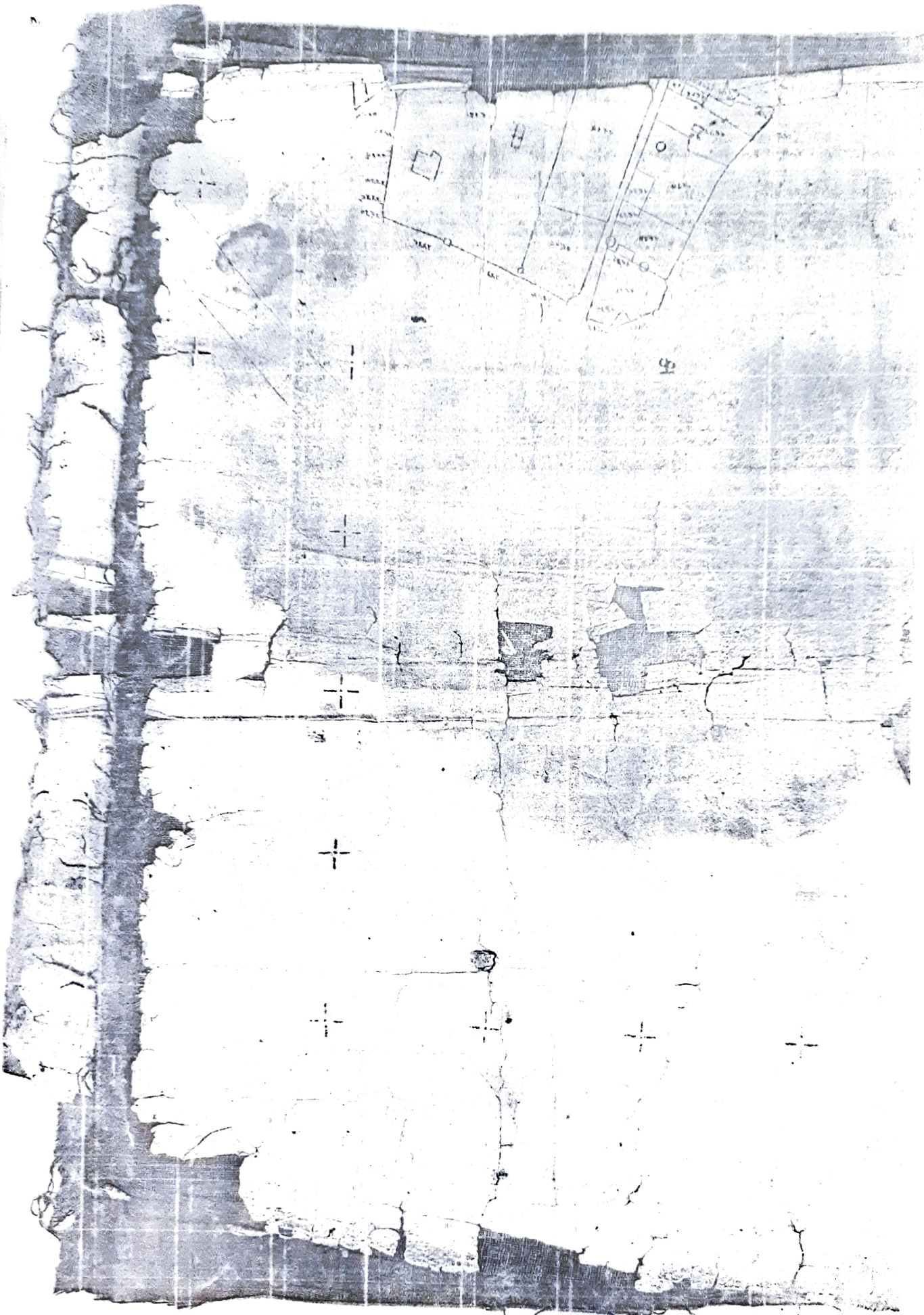



11/15/83  
 11/18/83  
 11/22/83  
 11/25/83

11/15/83  
 11/18/83  
 11/22/83  
 11/25/83



SECTION

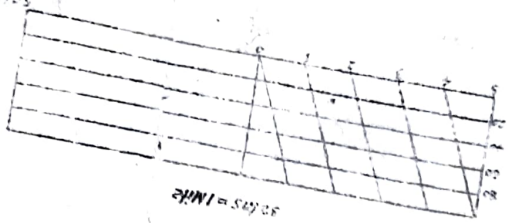

30 fms = 1 mile

State and Published Under The Authority of Government

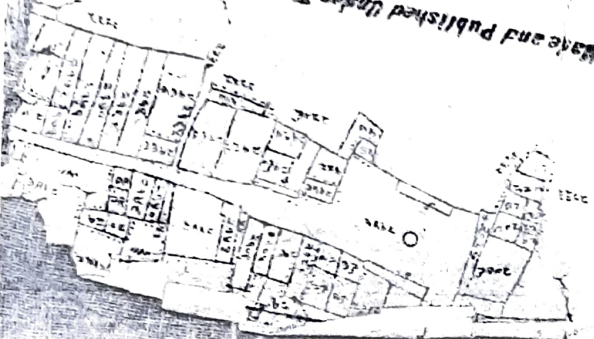





011813  
124895:16  
W 2 M 8 100 - 142



निबंधन विभाग, झारखंड  
बन्द

Token No.5 Token Date: 08/09/2015 12:14:36  
Serial/Deed No./Year :336/331/2015  
Deed Type: Sale Deed

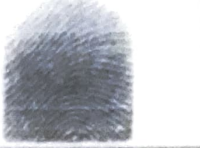
SN	Party Details	Photo	Thumb
1	<b>Jadu Mahto</b> Father/Husband Name:Late Anachh Mahto (VENDOR) Thana Toli Bundu Ranchi		
2	<b>Nirasi Devi</b> Father/Husband Name:Narendra Nath Mahto (VENDEE) Peraidih Tamar Ranchi		
3	<b>Shivram Mahto</b> Father/Husband Name:Shambhu Mahto (Identifier) Bichka Toli Bundu Ranchi		

Book No. I  
Volume 19  
Page 151 To 194  
Deed No 336/331  
Year 2015  
Date 08/09/2015 15:31:52

Registering Officer

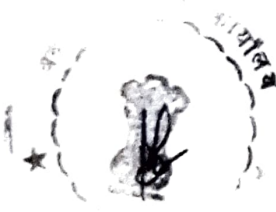

*M. S. Mahanta*  
Signature of Operator





भारत सरकार  
GOVERNMENT OF INDIA



जादू महतो  
Jadu Mahto  
जन्म वर्ष / Year of Birth : 1941  
पुरुष / Male



7714 1514 9984

आधार - आम आदमी का अधिकार



भारतीय विशिष्ट पहचान प्राधिकरण  
UNIQUE IDENTIFICATION AUTHORITY OF INDIA

पता: S/O अरज महतो, थाना टोपी बुन्दू, Address: S/O Arj Mahto, thana toll  
पो/थाना बुन्दू, बुन्दू, रांची, झारखण्ड, bundu police BUNDU, Bundu,  
835204 Ranchi, Jharkhand, 835204

1947  
1800 180 1947

help@uidai.gov.in

www.uidai.gov.in

P.O. Box No. 1947  
Gangakau-520 001



जादू महतो  
नं: 39/20/2020  
3/9/15





**निबंधन विभाग, झारखंड**  
**बुन्दु**  
जाच पर्चा-सह घोषणा पत्र (नियम 114)

en No. 5 Token Date/Time 08/09/2015 12:14:36

Document Type	Sale Deed	Presenter	Jadu Mahto	Date of Entry	08/09/2015
Sender Name & Address	Thana Toli Bundu Ranchi	DOE		Total Pages	44
Comparable Doc. Value	1318000	Stamp Value	52800	Book	1
Document/Transaction Value	1318000	Serial No		CNO/PNO	Not Req.
Document Type		Old Serial No.	/	e-Stamp Cert. No	

Th.No.	Wrd/Hik	Mauza	Kh. No.	Plot No	Plot Type	Boundary North	Boundary South	Boundary East	Boundary West	H No	Category	Area	Min. Value
28	3	Bundu	1	1979	RSP	Pramila Devi	Perposed Road	Perposed Road	Bijay Kumhar Wagairah		U_RES	15 Decimal	1317690

Property Type	Th. No.	Wrd	Mauza	Location	Area	Rate	Amount
---------------	---------	-----	-------	----------	------	------	--------

P Type	Party Name	Father/Husband	Occup.	Relation	Caste	Gender	PAN/F 60	UID	Mobile	Pres. Address	Perm. Address
VENDOR	Jadu Mahto	Late Anechh Mahto	Farmer	पुत्र	कोइरी	Male	Cuapm9767k	771415149984		Thana Toli Bundu Ranchi	Thana Toli Bundu Ranchi
VENDEE	Nirasi Devi	Narendra Nath Mahto	H Wife	पत्नी	कोइरी	Female	Form 60	696676101771		Peraidih Tamar Ranchi	Peraidih Tamar Ranchi
Identifier	Shivram Mahto	Shambhu Mahto	Farmer	पुत्र	कोइरी	Male	Not Req.	208793677445		Bichka Toli Bundu Ranchi	Bichka Toli Bundu Ranchi

Description	Amount	CHC	Net Amount
LL	2.50	0.00	2.50
PR	0.94	0.00	0.94
A1	39,540.00	395.40	39,935.40
SP	660.00	0.00	660.00
<b>Total</b>	<b>40,203.44</b>	<b>395.40</b>	<b>40,598.84</b>

  
हस्ताक्षर  
जादु महेली

युक्त प्रविष्टियाँ दस्तावेज में अंकित तथ्यों के अनुरूप हैं।  
धन पूर्व सारांश में इपुट फॉर्म के अनुरूप डाटा इंद्रि की गई है।

Atitulya  
दस्तावेज लेखक का हस्ताक्षर  
प्रस्तुतकर्ता का हस्ताक्षर  
डाटा इंद्रि ऑपरेटर का हस्ताक्षर  
08/09/15

युक्त ..... ने इस दस्तावेज के निष्पादन को मेरे समक्ष कार किया  
शिवराम महेली पिता शम्भु महेली  
बिचकारोली बुन्दु पेशा कृषि ने की।

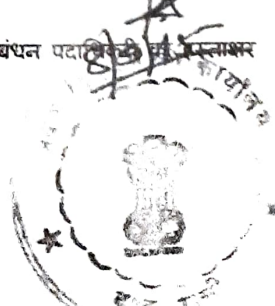
निबंधन पदाधिकारी का हस्ताक्षर  
  

Shivram Mahto

9/8/2015



# भारत सरकार

## Government of India

संस्थापक सं. / Enrollment No 1171/2112817777

To  
Tandi 741  
Niasht Dye  
W/O Navendra Nath Isarilo  
Parola  
Jampur  
Jampur, Tehsil I Raneta  
Jharkhand 834325

Form 301 - 086 / 024008 / 525302 / P



SN1705604560P

आपका भारत नमूना / Your Address No. :

### 6966 7610 1771

आपक -- आप आपक का अधिकार



भारत सरकार  
GOVERNMENT OF INDIA

पंजीय सं.

Signature/Date

आपक / Your name / 078

पंजीय / Female



6966 7610 1771



आपक -- आप आपक का अधिकार

Handwritten signature and text in Hindi.



आपक का आपक का अधिकार

आपक का आपक का अधिकार

To establish identity, not of citizenship.

आपक का आपक का अधिकार  
आपक का आपक का अधिकार  
आपक का आपक का अधिकार

आपक का आपक का अधिकार

आपक का आपक का अधिकार

आपक का आपक का अधिकार

GOVERNMENT OF INDIA

UNIQUE IDENTIFICATION AUTHORITY OF INDIA



श्रीकृष्ण महाराज  
Shrikrishna Mahara

प्रा. सं. सं. - Year of Birth: 1982  
12/11/82



2087 9367 7445

आधार - आम आदमी का अधिकार

Address: S.D. Bhandari Mahara  
Tale: Bhandari, Tal: Raichur  
Dist: Bidar, Karnataka 585202



Shrikrishna Mahara  
31/9/15





पंजी 11 प्रति

भाग वर्तमान		प्लॉट संख्या		186									
जिला का नाम	रोही	अनुमोदन नम्बर	बुण्ड	अंचल का नाम	बुण्ड	हस्तगत का नाम	कम्पा-490	कुरेट का नाम	झारखण्ड				
गौला का नाम	बुण्ड	इलेक्ट्रिक संख्या	1 नदी	तौजी संख्या	0	धाना नाम	बुण्ड	धाना नम्बर	01				
श्री यदु महतो, पिता-स्व अनल महतो, जाति-.....													
श्री यदु महतो, पिता-स्व अनल महतो, जाति-.....													
घाता नम्बर	प्लॉट संख्या	रकबा			परिवर्तन के लिए प्राधिकार			अग्रिम	सेंस				
1	1972	0 रे 89 डि 0 हे			दारुबाओ वी रो 39 (n.a.c) ताओ 30-5-1989 के द्वारा स्वीकृत ओओ 1 वेओ नओ प्रोड्यूस लाया गया			5	7.25				
	2549	0 रे 11 डि 0 हे											
	कुल परिमाण	1 रे 0 डि 0 हे											
तारीख	प्राप्ति एवं संख्या	साल से	साल तक	नागत बकाया	नागत धान् साल	रोड सेंस बकाया	रोड सेंस धान् साल	शिक्षा सेंस बकाया	शिक्षा सेंस धान् साल	स्वास्थ्य सेंस बकाया	स्वास्थ्य सेंस धान् साल	कृषि सेंस बकाया	कृषि सेंस धान् साल
30/08/2001	331741	1994-95	2007-08	0	5	0	1.25	0	2.5	0	2.5	0	1



यह एक कंप्यूटर जनित प्रति

यह पत्र केवल प्रार्थी की जानकारी के लिए है

इसका उपयोग किसी भी न्यायलय से माहक के रूप में नहीं किया जा सकता है

किसी भी प्रकार की अशुद्धियों के लिए सम्बन्धित अधिकारिधिकारी से संपर्क करें

प्लॉट का नक्शा देखने के लिए प्लॉट नंबर जिसक को



हेपा. 019 मंडरी

व: 345678

21915



राजस्व एवं भूमि सुधार विभाग  
लगान रसीद

V

Sch XIV F. No. 180V

जिला का नाम  
अनुमण्डल का नाम  
ब्लॉक का नाम  
मौजा  
धाना नो धाना नम्बर

मेरवा  
कुम्ह  
कुम्ह  
कुम्ह  
28

रसीद क्रमांक  
रेयत का नाम  
पिता का नाम  
जमाबन्दी नम्बर

JH  
01 A176806  
महु महतो  
186/5VII



खाता संख्या	खेसरा संख्या	रकवा (एकड़ में)
01 मव्य	1979, 2549	1=00

जोत की सालाना मांग एवं मांग का विवरण (बकाया एवं हाल) चालू वर्ष का

मांग हाल	वार्षिक	बकाया 08-09				जमिन
		3 वर्ष से ज्यादा	3 रा वर्ष	2 रा वर्ष	विगत वर्ष	
लगान	5=00				15=15	15=16
सेस	1=25				25=00	5=00
*ब्याज	2=50				8=75	1=25
विविध	2=50				17=50	2=50
योग	1=00				17=50	2=50
	12=25				7=00	1=00

भुगतान का विवरण 08-09 85=75 12=25

अदायगी	बकाया				हाल	जमिन
	3 वर्ष से ज्यादा	3 रा वर्ष	2 रा वर्ष	विगत वर्ष		
लगान				35=00	15=16	
सेस				8=75	5=00	
*ब्याज				17=50	1=25	
विविध				17=50	2=50	
योग				7=00	2=50	

- कुल योग शब्दों में 81 नठान 9 50 मात्र 85=75 12=25 98=00
- नाम अदाकर्ता 2वास
- कुल बकाया 2

(हल्का कर्मचारी)

हस्ताक्षर एवं दिनांक

\* खास महाल का बकाया भालगुजारी पर (सिवाय ऐसे बकायों जिन पर कि सर्टिफिकेट जारी हो) सूद नहीं लिया जाता है।

SPL/2013



होना-ला 5 मरवा  
वा: 34/5 मरवा  
3/9/15



N VILLAGE-BUNDU  
 P.S. NO-28  
 P.S. BUNDU  
 DIST - RANCH

SCALE 32 INCH = 1 MILE.

R.S PLOT IS SHOWN IN RED COLOUR.

<u>KHATA No</u>	<u>PLOT No</u>	<u>AREA</u>
01	1979	150.

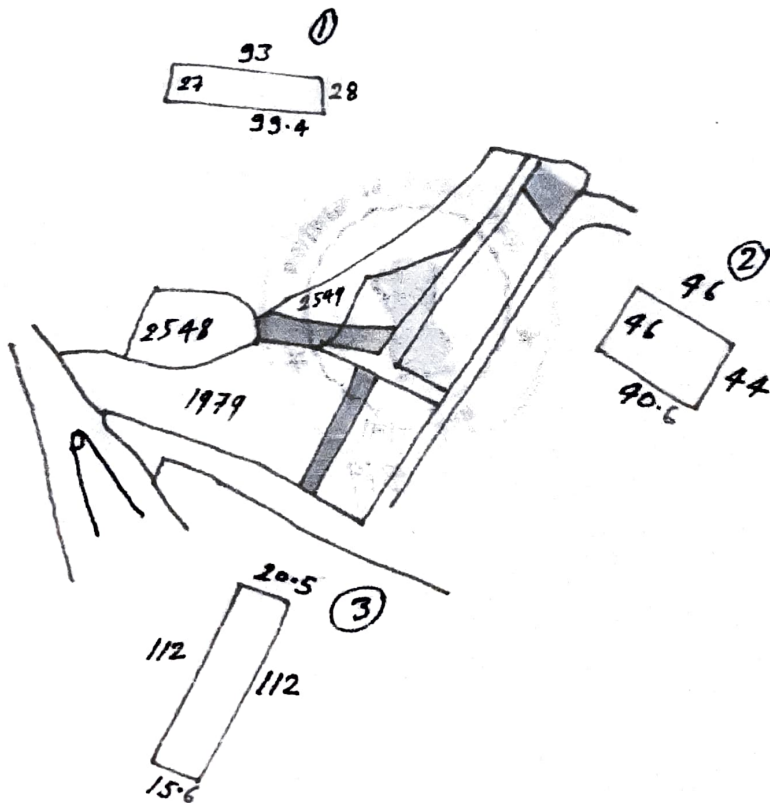

श्रीपादराव  
 ज्योतिष महाराज श्रीपादराव Amin No 3097, Amin



N VILLAGE-BUNDU  
 P.S. NO-28  
 P.S - BUNDU  
 DIST-RANCH  
 R.S PLOT IS SHOWN IN RED COLOUR  
 S

KHATA No	PLOT NO	AREA
01	1979	6.2.

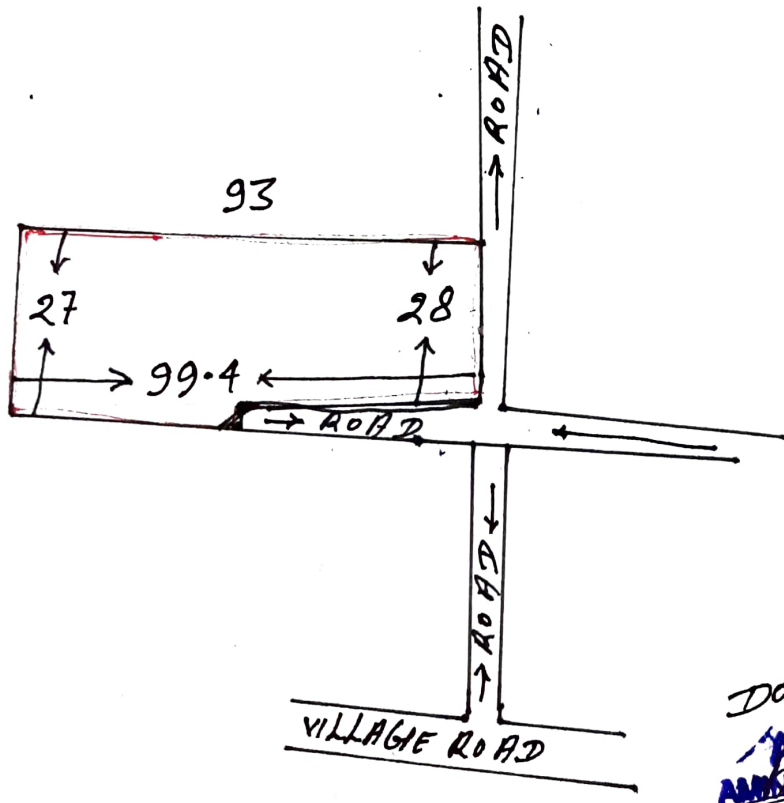

Doman Phie  
 AMIN  
 AMIN No 3097  
 BUNDU RANCHI

Amin No 3097,

# BUNDU NAGAR PANCHAYAT, BUNDU

## HOLDING TAX RECEIPT

Receipt No. **125337626082021011018**  
Department / Section : Revenue Section  
Account Description : Holding Tax & Others

Date : **26-08-2021**  
Ward No : **3**  
Holding No. : **0030000318000X2**

Owner Name **Narendra Nath Mahto S/O MANTHIR KHORI**

Address : **Block Road,  
BUNDU, RNACHI Pin - 835204**  
MOB No : **9955763019**

A Sum of Rs. **4604.00** (in words) **Four Thousand Six Hundred and Four Only**

towards Holding Tax & Others vide **Cash**

Dated **26-08-2021** Drawn on **NA** Place Of The Bank.

N.B. Online Payment/Cheque/Draft/ Bankers Cheque are Subject to realisation

Account Description	Period	Amount
Holding Tax Arrear	1 / 2018-2019 4 / 2020-2021	1980.00
Holding Tax Current	1 / 2021-2022 4 / 2021-2022	660.00
	<b>Total</b>	<b>2640.00</b>
	<b>Additional Tax</b>	<b>1320.00</b>
	<b>Penalty / Interest Amount</b>	<b>644.00</b>
	<b>Rebate on current Demand</b>	<b>0.00</b>
	<b>Adjust amount</b>	<b>0.00</b>
	<b>Amount Received</b>	<b>4604.00</b>
	<b>Advance Amount</b>	<b>0.00</b>



Signature of Tax Collector

**Note:-**

- This is a Computer generated Receipt. This receipt does not require physical signature.
- Avail 5% rebate yearly Holding Tax amount by paying the tax before 30th june of the Financial Year.
- without prejudice to land right

For Details Please Visit : [suda.jharkhand.gov.in](http://suda.jharkhand.gov.in)  
or Call us at 18002586545

In Collaboration With  
Sparrow Softech Pvt. Ltd.  
H-117, Harmu Housing Colony, Sajanand  
Chowk, Ranchi