

10226

9174 5000Rs.



4  
5/7/20

निम्नलिखित 21 के अन्तर्गत प्रारंभ किया गया  
 न्यायपालिका अधिनियम 1962 के अन्तर्गत  
 का प्रमाण है  
 की उम्र 25 वर्ष  
 पेशा  
 स्थिति  
 की उम्र  
 का पता  
 का पता

*[Signature]*  
 5.7.10

Affidavit No. 15/16/2010

तपस्विल वर्णित जाति का मुख्य भाग दरिका कंजी  
 के अनुसार निर्धारित किया गया है।

किसी कायदा की धारा 12 के अन्तर्गत  
 अनुसार दस्तावेज से वंचित घोषणा  
 करने के लिए दस्तावेज  
 अर्पित करने के लिए है।

Raswan Mander  
 5/7/10

5/7

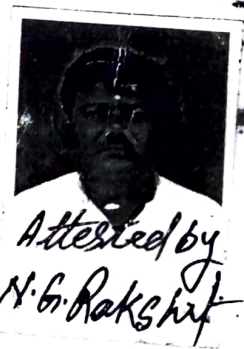

Attested by  
 N.G. Rakshit

Fee Paid  
 A (1) 15000  
 Salami 2500  
 B Fee 094  
 15003.44

: केवाला दस्तावेज :

केवाला दाता :- श्री दशरथ मंडल, पिता स्व० मलिनंद मंडल, जाति-सुडी  
 पेशा-नौकरी, साक्षि-कोलाकुशमा, टोला-कोडाडीह, पो०-के जी. आश्रम  
 गोसांईडीह, थाना-सरायदेला, जिला-धनबाद, झारखंड ॥ भारतीय ॥

केवाला गृहित्री :- श्रीमती चम्पा देवी, पति श्री धीरेन मोदक, जाति-  
 मयरा पेशा-गृहिणी, साक्षि-हिल कौलोनी का० नं०- 889/बी. पो०  
 एवं थाना-धनबाद, जिला-धनबाद, झारखंड ॥ भारतीय ॥

बिग्न-यत्र ॥ केवाला दस्तावेज ॥  
 मूल्य-4,50,000/- रुपये ॥ चार लाख पचास हजार रुपये ॥ मात्र।

*[Signature]*  
 5.7





00357/10

MEMO NO. 2446/10-11  
ISSUED in Champs Devi  
of Hill Colony, Dhankad

Value of Stamp Free Stamps  
of Rs. 1800/- (SIX HUNDRED & TWENTY)

26/6/10  
M. G. Rakshit  
District Treasury, Dhankad



Attested by  
M. G. Rakshit



5.7.10 10-1  
Dhankad  
रक्षार्थ मंडल  
कर्मिण्ड मंडल  
काका कुशाग्र विमा मंडल  
5.7.10

Dashrath Mandal  
5/7/2010



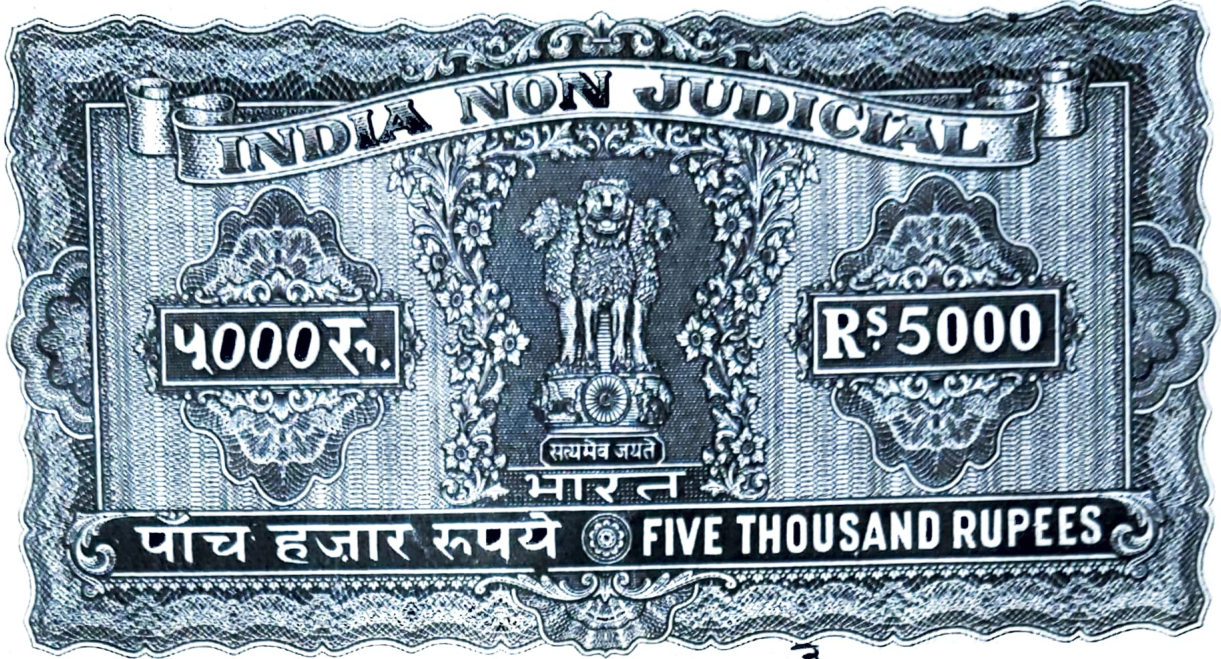

-2-

तलाना मालगुजारी-10 पैसा, मालिक जमींदार-झारखंड सरकार, अंचल कार्यालय-धनबाद, जिला-धनबाद।

Rashrathi Mandar  
5/7/10

तफ्सील:- जिला धनबाद चौकी सदर रजिस्ट्री ऑफिस धनबाद थाना-धनबाद, हाल-थाना-सरायदेला अन्तर्गत "कोलाकुमा" मौजे में रयती स्वत्व का सम्पत्ति, मौजा नं०-12, खाता नं०-06 ₹ छः ₹ सामिल प्लोट नं०-1539 ₹ एक हजार पाँच सौ उनचालीस ₹ जंग परिमाण-04 कट्ठा ₹ चार कट्ठा ₹ यानि-6.60 डिसिमिल जमीन सह उस पर बना हुआ एक्वेस्टर शीट के छावनी युक्त कच्चा मकान के साथ बिक्री किया, जो यह दस्तावेज के साथ नत्थी की गई नक्शा में "लाल" रंग से दिखाया गया है, उक्त मकान का प्लंथ सरिया-100 वर्गफीट है, जिसका निर्माण वर्ष-2007 है, उक्त सम्पत्ति आवासीय है, एवं अन्य सड़क पर अवस्थित है। उक्त बिक्रीत सम्पत्ति नया सर्वे खाता नं०-121, एवं नया सर्वे प्लोट नं०-1366 बना है।

जिसकी चौहद्दी:- उत्तर-15 फीट चौड़ा रास्ता,  
दक्षिण-ईसी प्लोट का अंश,  
पूरब- ईसी प्लोट का अंश,  
पश्चिम-12 फीट चौड़ा रास्ता।

उक्त सम्पत्ति सह अन्य सम्पत्ति का खतियान विगत साविक सर्वे नापी के समय मेरे प्रपितामह स्व० बिन्दु मंडल सह अन्य के नाम से दर्ज हुआ है, उक्त बिन्दु मंडल के देहान्त के बाद उनके एक मात्र पुत्र युधिष्ठिर मंडल उनके अंश शुक्त सम्पत्ति का मालिक हुए, एवं उक्त युधिष्ठिर मंडल के देहान्त के बाद उनके दो पुत्र मनु मंडल एवं मलिनन्द मंडल उनके सम्पत्ति के सम-अंश में मालिक हुए, एवं उक्त मलिनन्द मंडल के देहान्त के बाद मैं दशरथ मंडल एवं मेरे भ्रातागण के आपसी बत्वारा के मुताबक नीज अंश में प्राप्त कर, यानि मेरे भ्रातागण श्रीरथ मंडल एवं फुलचौद मंडल ने आपसी बत्वारा किये है, एवं उक्त





Ashwathy Mandar  
5/7/10

-3-

बिक्रीत सम्पत्ति नीज अंश में प्राप्त होकर खास दखल मे भोग दखल करते हुए अंचल कार्यालय धनबाद के जमाबन्दी नं०-06 में सलाना मालगुजारी आदाय देते हुए अपना नीज अंश सम्पत्ति सम्पूर्ण निदायि और निर्दोष हालत में बिक्री किया।

चुंकि बिक्रय-पत्र का बिबरण यह है कि मूझे संसारिक खर्च के लिए रूपये की आवश्यकता आ जाने से उक्त जमीन का मूल्य-4,00,000/-रूपये, एवं उक्त कच्चा मकान का मूल्य-50,000/-रूपये, कुल मूल्य-4,50,000/-रूपये धार्य कर आपको बिक्री कर सदा के लिए निःस्वत्व हुए एवं आपको दखल कार किया तथा दखल दिया।

उपरोक्त सम्पत्ति पर मेरा जिस प्रकार का हक-अखित्यार दावी-दावा आदि था, आज तारिख से आपका हुआ आप उक्त मकान को तोड़कर नया मकान आदि तैयार कर नीज वसवास या किराया बन्दोबस्त कर अपना ईच्छानुसार दान बिक्री आदि सर्व प्रकार के हस्तान्तरण का मालिक होकर बंश परम्परा से पुत्र-पौत्रादि एवं वारीसन के साथ सदा के लिए भोग दखल करते रहे इसमें हम या हमारा वारीसन किसी प्रकार का वजुर या एतराज नही कर सकता है और करने पर भी वह कानून के मुताबिक नामंजुर होगा।

उपरोक्त सम्पत्ति का सलाना मालगुजारी मालिक जमींदार द्वारा सरकार को बराबर आदाय देकर आप अपने नाम से दाखिल-खारीज करवा कर सलाना मालगुजारी का रसीद हासिल करेंगे।

उपरोक्त सम्पत्ति मेरा खास दखल में है कभी किसी प्रकार का हस्तान्तर आदि नही किया हुआ है अगर भविष्य में किसी प्रकार का दाय-संयोग या हस्तान्तर

Champa



1000Rs.



Ashruti Mundra  
 01/7/10

-4-

आदि पाया जाय और उससे आपको या आपके बंधु को क्षति पहुँचे तो हम या हमारा वारिसन क्षति पुरण का देनदार होगा या होंगे।

अतः हम अपना स्थिर बुद्धि और सरल मन से बिचार कर मूल्य का पुरा सम्ये पाकर एवं समझ-बुझकर यह बिक्रय-पत्र आपके बरोबर लिख कर सम्पादन कर दिया कि सम्य पर काम आवे। ईति दिनांक- 5/7/2010

ग्रहित्री का छाया चित्र-



चंपा देवी  
 क. नारु गोपाल राक्षित  
 5/7/10

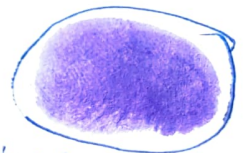

champadevi







*Dashrath Mandal*

-5-

प्रमाणित किया जाता है कि दाता एवं ग्रहिता का छाया चित्र यह केवाला दस्तावेज में लगा है, उनलोगो के बाये हाथ के अंगुलियो का निशान मेरे सामने लिया गया है, एवं मैने यह केवाला दस्तावेज का प्रारूप बनाया एवं दाता एवं ग्रहित्री को पढ़कर सुनाया एवं समझा दिया।

कातिब- *नारद जीपाल दासित*  
 ला० नं०- *४१-६३*  
 मो०-धनबाद {झारखंड}

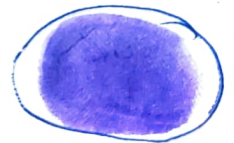

*champa devi*



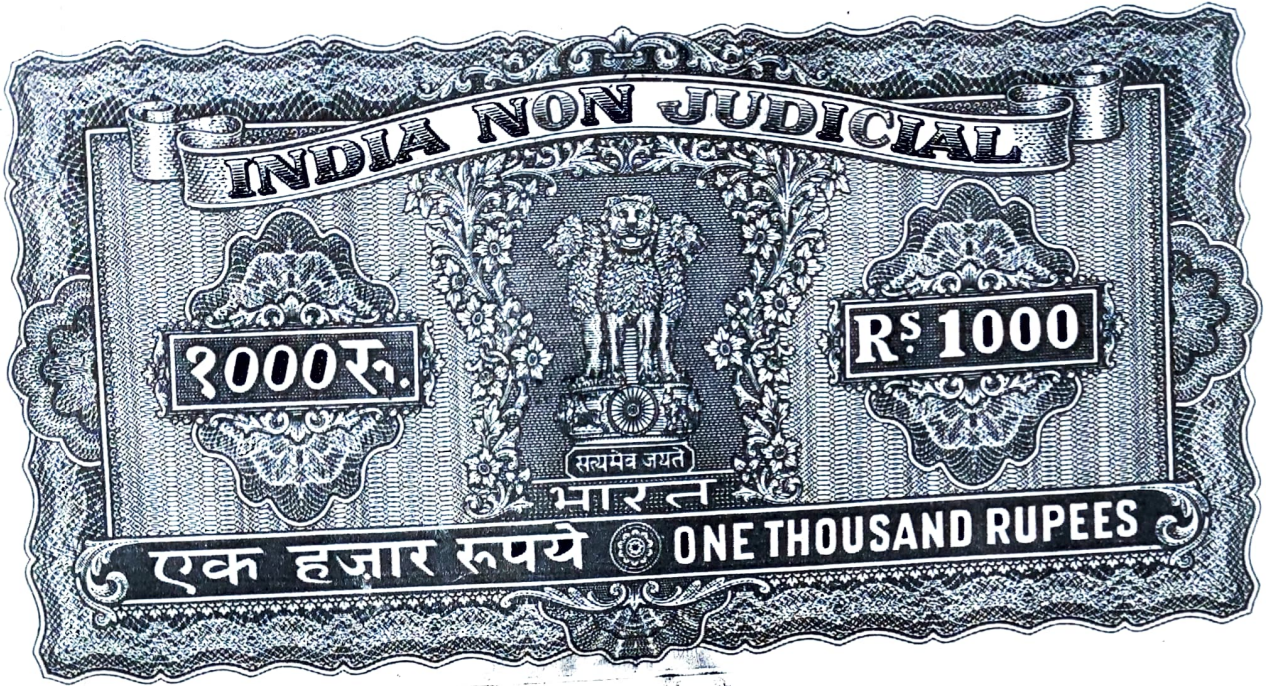

01/7/19  
D. Srinivasulu Reddy

-6-

: जावाहणः :

① वरुण सिंह  
मिना एन ओपी + सिई  
सा. कोलाकुशमा  
सरामदेमा, ५१११३  
५/७/१०

② अर्जुन चण्ड मंडल  
माता स्वी. चणजम मंडल  
दाभीदर पुट चण एट्ट  
५/७/१०

③ Govindaraj  
S. Nagarajam  
D. Modur, Dheerabad  
5/7/10

टंककः  
P. Srinivasulu Reddy

Charmadevi





निबंधन विभाग, झारखंड  
धनबाद

जांच पर्चा-सह घोषणा प्रपत्र (नियम 114)

Token No: 4

Token Date/Time: 05/07/2010 12:04:52

Document Type	Sale Deed	Presenter	Dashrath Mandal	Date of Entry	05/07/2010
Presenter Name & Address	Kolakusma Tola Koradih P.S. Saraidhela, Dhanbad	DOE		Total Pages	18
Stampable Document Value	450000	Stamp Value	18000	Book	1
Document Value	450000	Serial No.	0	CNO/PNO	
Special Type					
Remarks / Other Details					

Property Details:

Anchal	Th.No.	Wrd/Hik	Mauza	Kh. No.	Plot No	Plot Type	H No	Category	Area	Min. Value
DHANBAD	12		KOLAKUSHMA	6	1539			OR_RES	6.6 Decimal	0

Other Property Details:

Property Type	Th. No.	Wrd	Mauza	Location	Area	Rate	Amount
---------------	---------	-----	-------	----------	------	------	--------

Party Details:

SN	P Type	Party Name	Father/Husband	Occup.	Caste	PAN/F 60	Address
1	VENDOR	Dashrath Mandal	Late Malind Mandal	Service	Other		Kolakusma tola koradih P.S. Saraidhela, Dhanbad
2	VENDEE	Champa Devi	Dhiren Modak	H Wife	Other		Hill Colony P.S. & Dist - Dhanbad
3	Identifier	Badri Singh	Late Opin Singh	Busines	Other		Kolakusma, P.S- Saraidhela, Dhanbad
4	Witness1	Badri Singh	Late Opin Singh	Busines	Other		Kolakusma, P.S- Saraidhela, Dhanbad
5	Witness2	Gulen Chandra Mandal	Late D. Mandal	Busines	Other		Damodarpur, Dhanbad

Fee Details:

SN	Description	Amount
1	LL	2.50
2	P	0.94
3	A1	4,500.00
4	SP	270.00
Total		4,773.44

*Dashrath Mandal*

उपर्युक्त प्रविष्टियाँ दस्तावेज में अंकित तथ्यों के अनुरूप हैं।

निबंधन पूर्व सारांश में इंप्रूट फार्म के अनुरूप डाटा इंद्रि की गई है।

प्रस्तुतकर्ता का हस्ताक्षर

डाटा इंद्रि ऑपरेटर का हस्ताक्षर

उपर्युक्त दशरथ मंडल ने इस दस्तावेज के निष्पादन को मेरे समक्ष स्वीकार किया

जिसकी पहचान बदरी सिंह पिता ख-ओपीन सिंह निवासी कोलाकुशमा पेशा अध्यापक ने की।

निबंधन पदाधिकारी का हस्ताक्षर

*Champa Devi*





निबंधन विभाग, झारखंड  
धनबाद

Token No.4 Token Date: 05/07/2010 12:04:52  
Serial/Deed No./Year :10226/9174/2010  
Deed Type: Sale Deed

SN	Party Details	Photo	Thumb
1	<b>Dashrath Mandal</b> Father/Husband Name:Late Malind Mandal (VENDOR) Kolakusma tola koradih P.s. Saraidhela ,Dhanbad		
2	<b>Champa Devi</b> Father/Husband Name:Dhiren Modak (VENDEE) Hill Colony P.s. &Dist - Dhanbad	<input checked="" type="checkbox"/>	<input checked="" type="checkbox"/>
3	<b>Badri Singh</b> Father/Husband Name:Late Opin Singh (Identifier) Kolakusma, P.S- Saraidhela, Dhanbad		
4	<b>Badri Singh</b> Father/Husband Name:Late Opin Singh (Witness1) Kolakusma, P.S- Saraidhela, Dhanbad	<input checked="" type="checkbox"/>	<input checked="" type="checkbox"/>
5	<b>Gulen Chandra Mandal</b> Father/Husband Name:Late D. Mandal (Witness2) Damodarpur, Dhanbad	<input checked="" type="checkbox"/>	<input checked="" type="checkbox"/>

Book No. I  
Volume 265  
Page 243 To 260  
Deed No 10226/9174  
Year 2010  
Date 05/07/2010 15:39:34

District Sub Registrar

Signature of Operator

Champa Devi



कैवाला दाता :- श्री दशरथ मंडल पिता स्वर्ग मालिन्द मंडल  
 आकिम कौला कुशमा, टीला- कौडा डोह पोष: कै. जी  
 आश्रम गौसाहुडीया नाम सरायदेला जिला धनबाद  
 (झारखण्ड)

कैवाला अहिनी :- श्रीमती चम्पा देवी पति श्री धीरेन मोदक  
 आकिम हिल कॉलोनी क्वार्टर नं०- 889 / जी. पो  
 रायं शाना धनबाद (झारखण्ड)

तफशील :- मीना कौला कुशमा नं० 12 रवाता नं० 06  
 टनोट नं० 1539 रकवा: 04 कट्टा यानि 6.60  
 इसमील जो नक्शा मै जाल रेश से दर्शाया गया  
 है

बाहरी :- ऊ० 15'-0" चौडा रास्ता  
 द० 12'0" चौडा रास्ता का अंश  
 पू० 12'0" चौडा रास्ता  
 पू० 12'-0" चौडा रास्ता

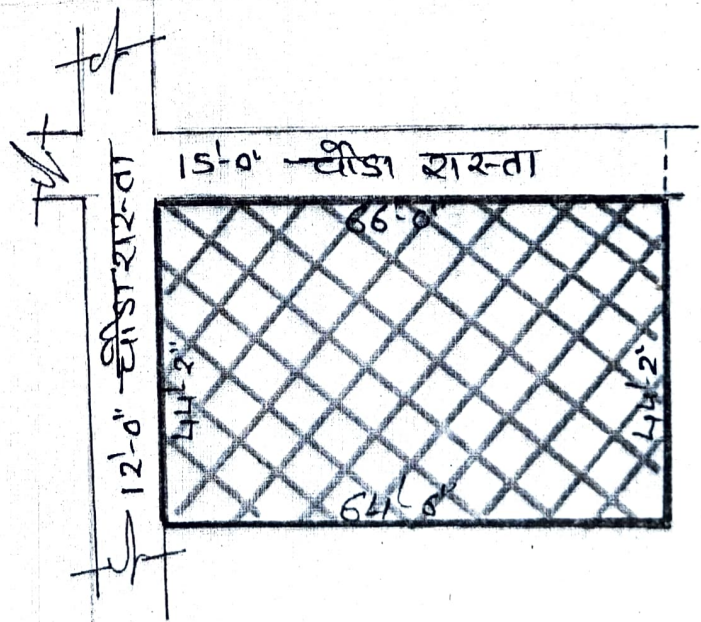
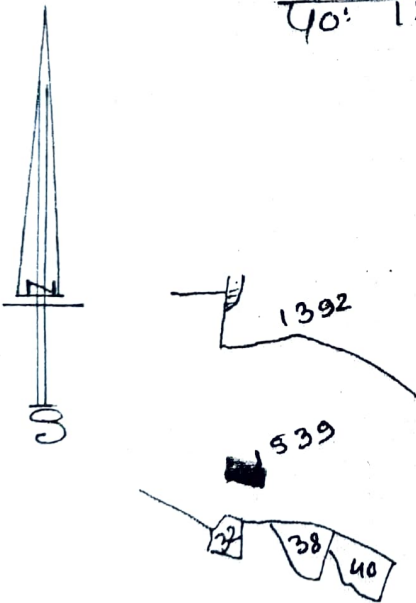

champaneri